

Backar för femsidig bearbetning

1704.300



Produktbeskrivning

- Nedåtriktade element som lämpar sig för att spänna och dra obearbetade spännytor ned på styrbanan eller på de medföljande 90-mm stödplattor
 - På detta sätt kan arbetsstycken spännas nästan exakt parallellt med styrbanan för bearbetning
 - Den direkta kontakten till stödplattorna reducerar till stor del vibrationer i arbetsstycket
- Set i praktiskt fodral bestående av:
- 4 x kiladapter för fem-sidig bearbetning back (art. nr. 1704.410)
 - 4 x kilelement, fyrpunkt (art.nr. 1703.340)
 - 4 x kilelement, Microgrip (art. nr. 1703.350)
 - 2 x införbara plattor ($h_1=90$ mm) (art. nr. 1704.520)
 - 20 x cylindrisk maskinskruv M 6 x 8 (art. nr. 1704.600)

Material

- Vid förfrågan

Ritning

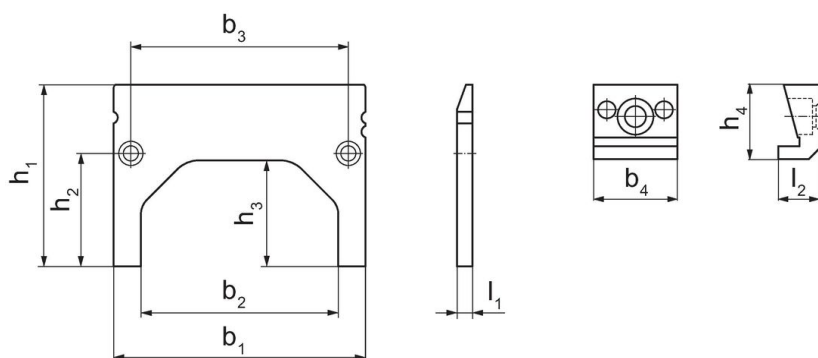

Orderinformation

Backbredd [mm]	Dimension							Kiladapter	[g]	Art.nr.		
	införbar platta				[mm]							
	b ₁	b ₂	b ₃	l ₁	h ₁	h ₂	h ₃	b ₄	l ₂	h ₄		
125	125	98	108	7,6	90	56	53	24,15	11,8	21,45	1790	1704.300

Överensstämmelse

RoHS-kompatibel

Överensstämmer med direktiv 2011/65/EU och direktiv 2015/863

Innehåller inte SVHC-ämnen

Inga SVHC-ämnen med mer än 0,1 % w/w - SVHC-lista [REACH] per 23.01.2024.

Innehåller inte ämnen i proposition 65

Inga Proposition 65-ämnen inkluderade
<https://www.P65Warnings.ca.gov/>

Fri från konfliktmineraler

Denna produkt innehåller inga ämnen betecknade som konfliktmineraler" såsom tantal, tenn, guld eller volfram från Demokratiska republiken Kongo eller angränsande länder."