

## Kombinationsspännlist

1586.400

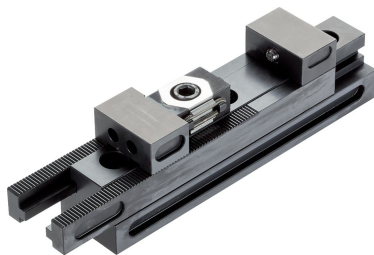

### Produktbeskrivning

Kombinationsspännaren har 3 sätt att spänna fast / stödja arbetsstycket:

- Flytande läge

Flytande läge används för att spänna och stödja ytterligare punkter på komponenter.

- Centrerande läge

Spännarens back flyttar sig synkroniserat. Arbetsstyckets mittaxel förblir oförändrad även om ytterdiametrarna är modifierade.

- Maskin skruvstycke

När detta läge väljs är en av backarna låst på plats på spännblocket. Den andra backen förblir rörlig.

### Material

- Verktygsstål, härdat

### Ritning

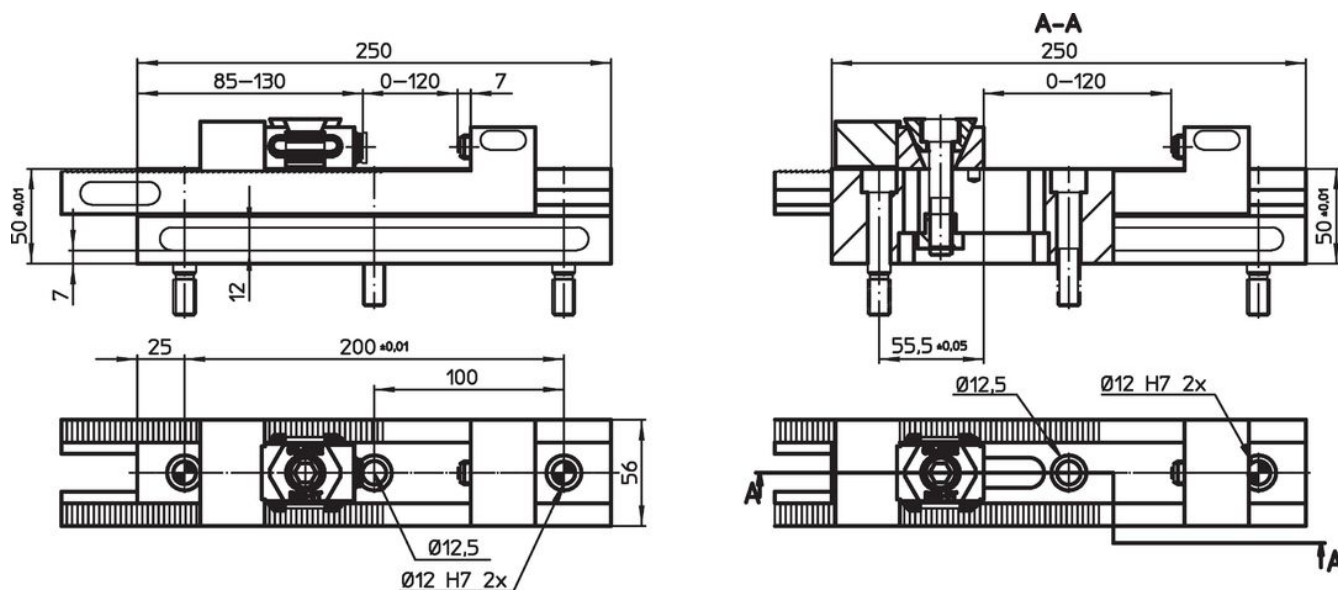

Flytläge

Maskinskruvstödsläge

### Orderinformation

	[kg]	Art.nr.
	5	1586.400

### Tillbehör

	Antal lokaliseringsskruvar M12 x 45	Antal skruvar med huvud M12 x 45	[g]	Art.nr.
<b>Fästsruvar till spännskena</b>				
	2	1	203	1586.401

## Överensstämmelse

### RoHS-kompatibel

Överensstämmer med direktiv 2011/65/EU och direktiv 2015/863

### Innehåller inte SVHC-ämnen

Inga SVHC-ämnen med mer än 0,1 % w/w - SVHC-lista [REACH] per 27.06.2024.

### Innehåller inte ämnen i proposition 65

Inga Proposition 65-ämnen inkluderade  
<https://www.P65Warnings.ca.gov/>

### Fri från konfliktmineraler

Denna produkt innehåller inga ämnen betecknade som konfliktmineraler" såsom tantal, tenn, guld eller volfram från Demokratiska republiken Kongo eller angränsande länder."