

Basplatta
1501.300



Produktbeskrivning

Material

- Gjutgods GG, slipat

Mer information

Not

Specialutförande på begäran.

Ritning

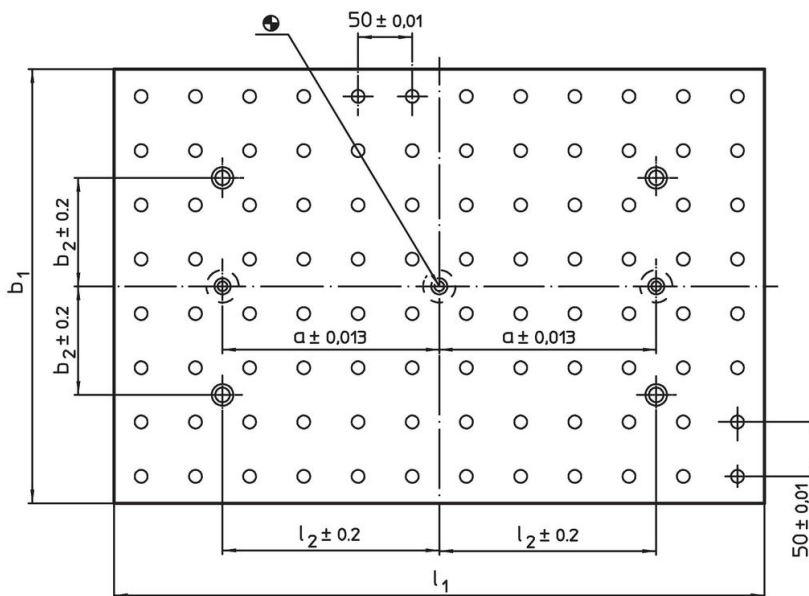
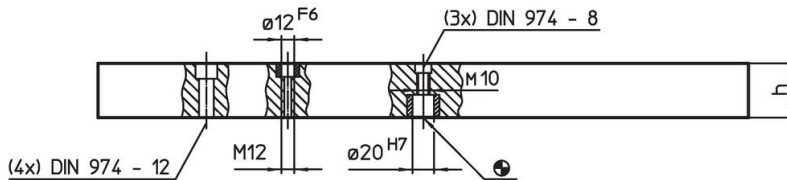

Orderinformation

System	b ₁ x l ₁	Dimension				Antal hålradar	[kg]	Art.nr.
		h ±0,02	a	l ₂	b ₂			
[mm]								
L12	300 x 400	40	150	150	100	6 x 8	34	1501.300

Användningsexempel





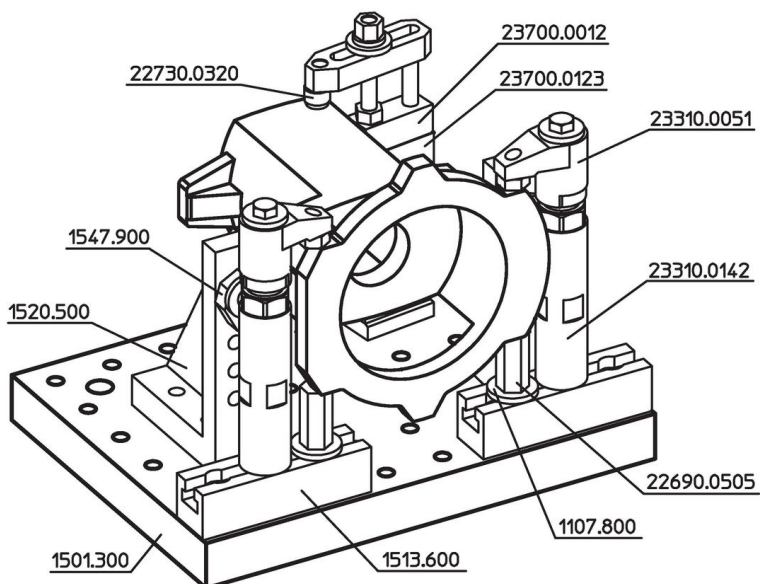
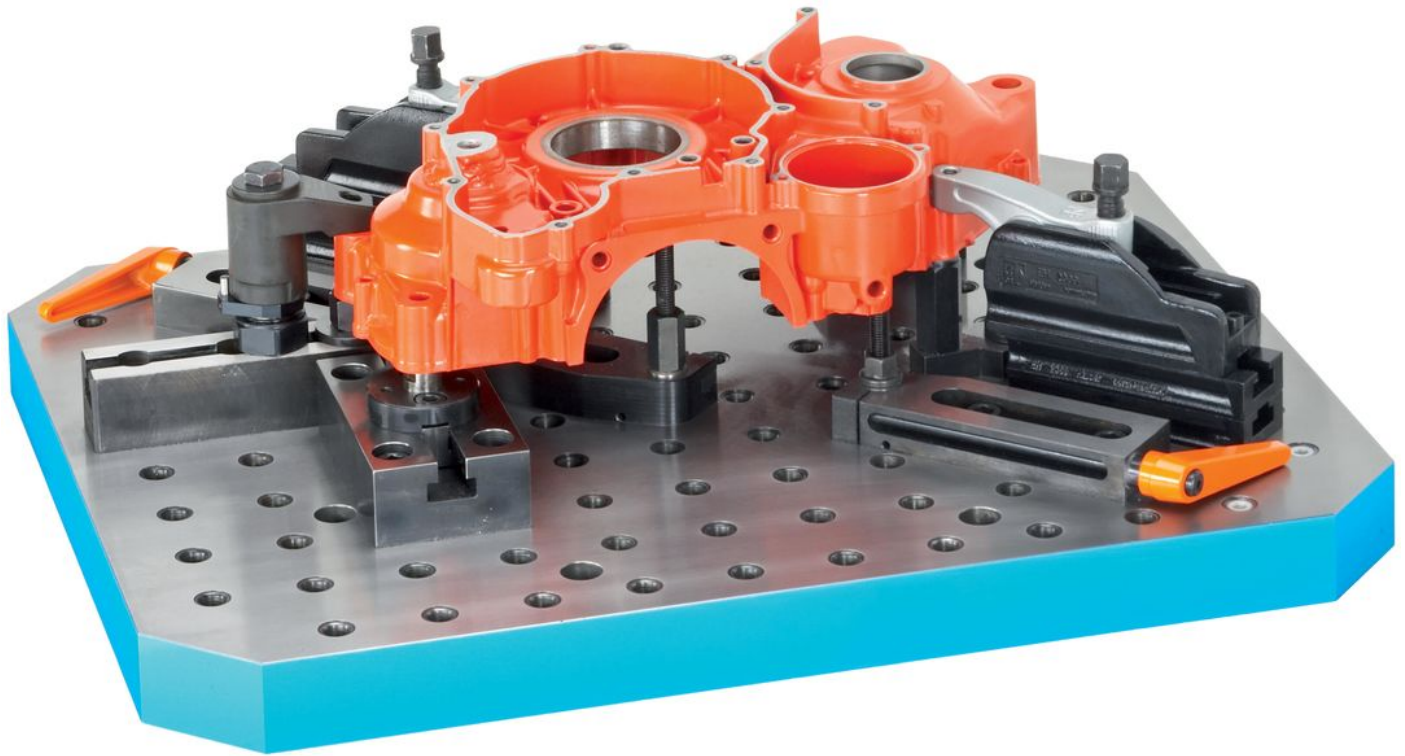

Överensstämmelse

RoHS-kompatibel

Överensstämmer med direktiv 2011/65/EU och direktiv 2015/863

Innehåller inte SVHC-ämnen

Inga SVHC-ämnen med mer än 0,1 % w/w - SVHC-lista [REACH] per 27.06.2024.

Innehåller inte ämnen i proposition 65

Inga Proposition 65-ämnen inkluderade
<https://www.P65Warnings.ca.gov/>

Fri från konfliktmineraler

Denna produkt innehåller inga ämnen betecknade som konfliktmineraler" såsom tantal, tenn, guld eller volfram från Demokratiska republiken Kongo eller angränsande länder."