

## Prelucrare pe 5 părți

EH 1704.

MENGHINĂ MULTIPLĂ CU PRELUCRARE PE 5 PĂRȚI  
VERSIUNEA MS 125-S/M/L

## PRELUCRARE PE 5 PĂRȚI PLUS FIXARE PE MASĂ

Fălciile cu 5 părți cu fixare pe masă pot fixa piese de prelucrat cu o înălțime de până la 90 mm peste șina de ghidare a MS 125. Plăcile de introducere sunt apăstate prin efectul de fixare pe masă pe șina de ghidare, realizând astfel o poziție exact paralelă a piesei.

Vibrațiile piesei de prelucrat sunt astfel evitate pe cât posibil în timpul prelucrării. Avantajul deosebit al fălcilor cu 5 părți este accesul cu unelte scurte. Produsele pentru prelucrarea pe 5 părți le găsiți pe următoarele pagini.

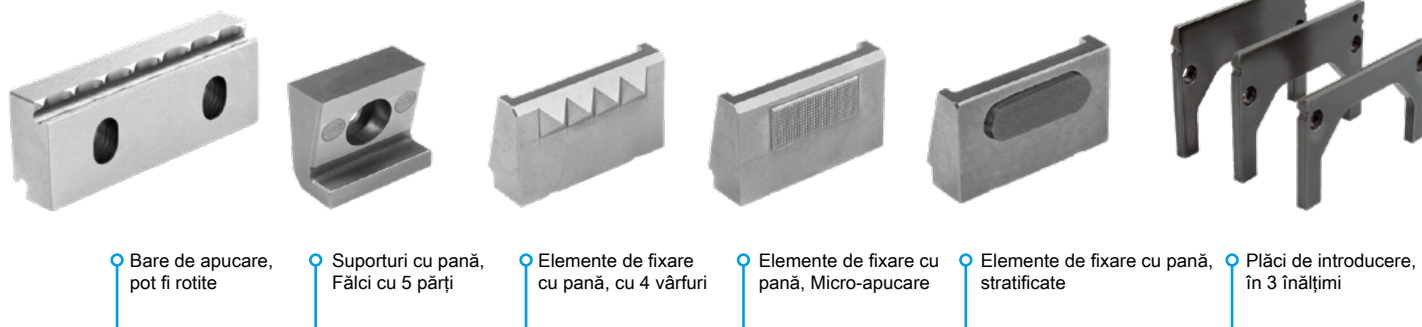

Bare de apucare,  
pot fi rotite

Suporturi cu pană,  
Fălci cu 5 părți

Elemente de fixare  
cu pană, cu 4 vârfuri

Elemente de fixare cu  
pană, Micro-apucare

Elemente de fixare cu pană,  
stratificate

Plăci de introducere,  
în 3 înălțimi

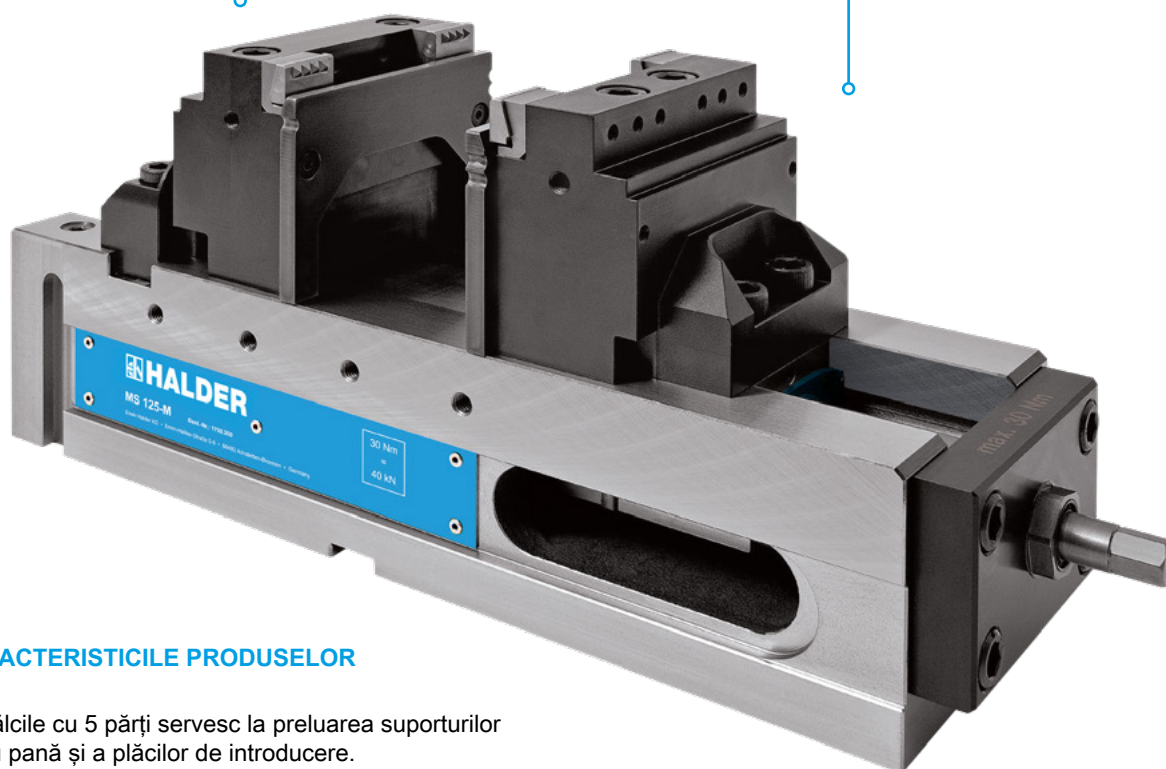

## CARACTERISTICILE PRODUSELOR

- Fălciile cu 5 părți servesc la preluarea suporturilor cu pană și a plăcilor de introducere.
- Suporturile cu pană pot fi înșurubate variabil pe rastelul cu găuri.
- Diferitele elemente de fixare cu pană pot fi schimbate rapid pe suporturile cu pană.
- Adecvate pentru prelucrarea pe 5 axe cu unelte scurte.
- Precizie prin fixare pe masă.
- Stabilitate prin contact prin formă.
- Fixarea în teșitura neutră poate fi optimizată prin 3 înălțimi de așezare a plăcilor de introducere.

Mai jos găsiți mai multe  
detalii și persoana de  
contact:

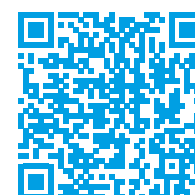

[www.halder.com/ro/  
Menghine\\_multiple](http://www.halder.com/ro/Menghine_multiple)

## LĂȚIMI DE FIXARE LA PRELUCRARE PE 5 PĂRȚI

## FĂLCI CU 5 PĂRȚI DE 90 MM CU FIXARE PE MASĂ

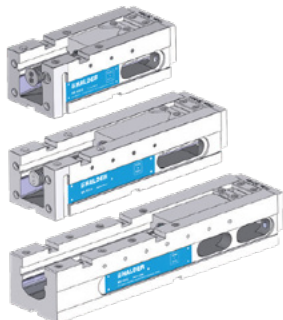

MS 125 – Fălci cu 5 părți cu fixare pe masă

Geometrie	Piesă de prelucrat pătrată	
	Lățimea de fixare (mm)	
	min.	max.
MS 125-S	18	180
MS 125-M	18	300
MS 125-L	18	430

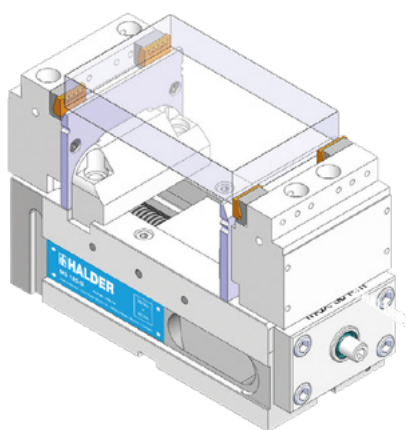

## FIXARE ÎN TEȘITURA NEUTRĂ

