

## Opritoare laterale • netede, fără garnitură

EH 22150.



### Descrierea produsului

Pot fi utilizate pentru poziționare sau aplicare de presiune. ex. în timpul vopsirii și sablării.

#### Material

##### Corp

- Aluminiu Al

##### Arc

- Oțel inoxidabil
- Oțel, brunat
- Oțel, zincat prin galvanizare

##### Bolț

- Oțel, călit, zincat prin galvanizare
- Termoplastice POM, alb

#### Asamblare

Montaj prin presare.

Formula pentru calculul distanței de centrare pentru orificiul de montaj:

$$l_0 = z/2 + w + x,$$

$l_0$  = distanța de centrare,

$y$  = înălțimea piesei de lucru,

$w$  = lungimea piesei de lucru,

$x$  = dimensiunea coordonatelor,

$s$  = cursa,

$z$  = diametrul opritorului

Calculul dimensiunii  $x$ :

$y$  mai mare sau egal decât  $l_2 - d_2/2$ ,

atunci  $x = d_2/2 - s$

sau

$y$  mai mic decât  $l_2 - d_2/2$ ,

atunci  $x = d_2/2 - s - [(l_2 - d_2/2 - y) * 0,123]$

#### Caracteristici

Varianta cu arc cu forță mică = arc din oțel inoxidabil

Forța arcului standard = arc din oțel, brunat

Forța arcului mărită = arc din oțel, galvanizat

#### Mai multe informații

#### Produse asociate

- Excentric, pentru opritoare laterale, netede

### Desen

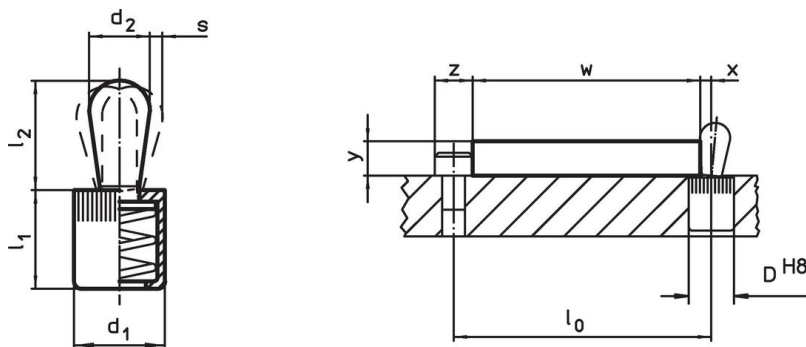

### Informații comandă

Dimensiuni		Forța arcului F max. <sup>1)</sup> ~ [N]	Dimensiuni		Cursă s [mm]	Poziție orificiu D H8 [mm]	x <sup>2)</sup> [mm]	Temperatura max. [°C]	Greutate [g]	Ref. Nr.
d <sub>1</sub>	d <sub>2</sub>		l <sub>1</sub>	l <sub>2</sub>						
[mm]	[mm]		[mm]	±0,5						
<b>Bolț: Oțel/știft din oțel, forța arcului mică</b>										
6	3	10	7,0	4,0	0,5	6	1,0	250	0,6	22150.0010
10	5	20	11,0	6,7	0,8	10	1,7	250	2,6	22150.0020
10	6	40	11,0	10,7	1,0	10	1,9	250	3,4	22150.0025
12	8	50	13,5	13,6	1,3	12	2,7	250	6,8	22150.0030
16	10	100	18,0	16,7	1,6	16	3,1	250	14,0	22150.0040

<sup>1)</sup> valoarea statistică medie



<sup>2)</sup> If the workpiece height (y) is less than  $l_2 - d_2/2$ , the coordinate dimension (x) must be calculated.

Dimensiuni d <sub>1</sub>   d <sub>2</sub> [mm]		Forța arcului F max. <sup>1)</sup> ~ [N]	Dimensiuni l <sub>1</sub>   l <sub>2</sub> -1   ±0,5 [mm]		Cursă s [mm]	Poziție orificiu D H8 [mm]	x <sup>2)</sup> [mm]	max. [°C]	 [g]	Ref. Nr.
<b>Bolț: Oțel/știft din oțel , forța arcului standard</b>										
6	3	20	7,0	4,0	0,5	6	1,0	250	0,6	<a href="#">22150.0011</a>
10	5	50	11,0	6,7	0,8	10	1,7	250	2,8	<a href="#">22150.0021</a>
10	6	75	11,0	10,7	1,0	10	1,9	250	3,6	<a href="#">22150.0026</a>
12	8	100	13,5	13,6	1,3	12	2,7	250	7,3	<a href="#">22150.0031</a>
16	10	150	18,0	16,7	1,6	16	3,1	250	15,0	<a href="#">22150.0041</a>
<b>Bolț: Oțel/știft din oțel , forța arcului mărită</b>										
6	3	40	7,0	4,0	0,5	6	1,0	250	0,7	<a href="#">22150.0012</a>
10	5	100	11,0	6,7	0,8	10	1,7	250	3,0	<a href="#">22150.0022</a>
10	6	100	11,0	10,7	1,0	10	1,9	250	3,9	<a href="#">22150.0027</a>
12	8	150	13,5	13,6	1,3	12	2,7	250	7,8	<a href="#">22150.0032</a>
16	10	200	18,0	16,7	1,6	16	3,1	250	15,0	<a href="#">22150.0042</a>
<b>Bolț: Termoplastic/știft din termoplastic , forța arcului mică</b>										
6	3	10	7,0	4,0	0,5	6	1,0	80	0,3	<a href="#">22150.0050</a>
10	5	20	11,0	6,7	0,8	10	1,7	80	1,3	<a href="#">22150.0060</a>
10	6	40	11,0	10,7	1,0	10	1,9	80	1,5	<a href="#">22150.0062</a>
12	8	50	13,5	13,9	1,3	12	2,7	80	2,9	<a href="#">22150.0070</a>
16	10	100	18,0	16,7	1,6	16	3,1	80	6,6	<a href="#">22150.0080</a>

<sup>1)</sup> valoarea statistică medie

<sup>2)</sup> If the workpiece height (y) is less than l2-d2/2, the coordinate dimension (x) must be calculated.

## Accesorii

	Dimensiuni d <sub>1</sub> [mm]	 [g]	Ref. Nr.
<b>sculă de montaj</b>			
	6	19	<a href="#">22150.0830</a>
	10	49	<a href="#">22150.0831</a>
	12	86	<a href="#">22150.0832</a>
	16	105	<a href="#">22150.0833</a>

## Exemplu de aplicație

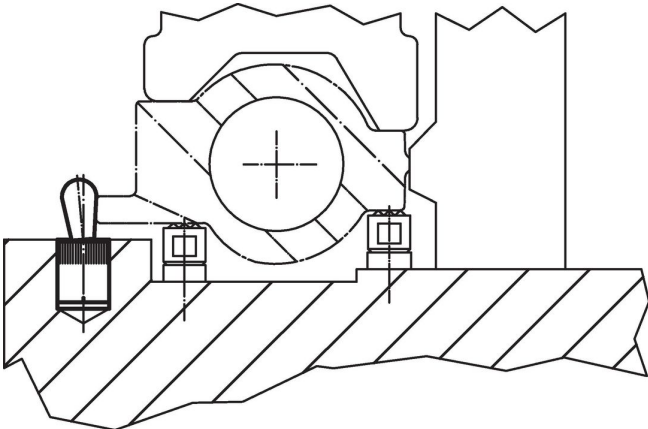

## Reclamație

Pentru detalii suplimentare despre conformitate, vă rugăm să selectați codul produsului dorit.