

## Bacuri de prindere • pentru clema flexibilă M 16

23320.0062



### Descrierea produsului

Bacurile de prindere pot fi folosite pentru clema pivotantă 23320.0016. Cu această clemă se pot mări sau reduce suprafețele de prindere.

### Material

- Oțel cementat, nitrurat, tratat cu fosfat de magneziu

### Desen

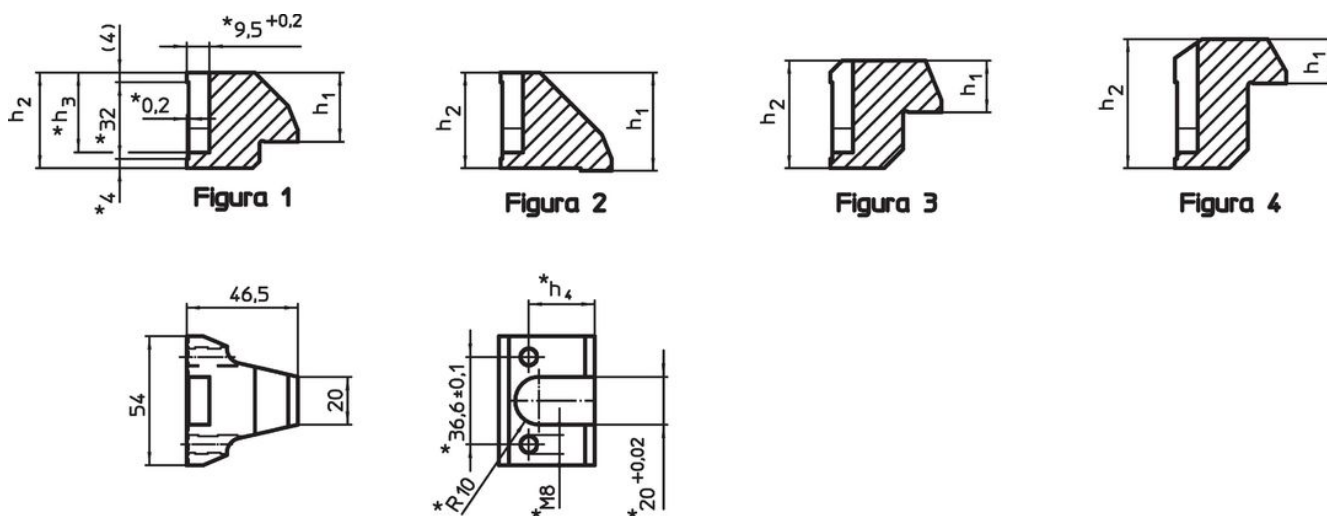

\* În cazul bacurilor, la comandă trebuie luate în considerare specificațiile și materialul.

### Informații comandă

Intervalul de prindere [mm]	Dimensiuni				[g]	Ref. Nr.
	h <sub>1</sub>	h <sub>2</sub>	h <sub>3</sub> [mm]	h <sub>4</sub>		
<b>bac de prindere superior interschimbabil – figura 2</b>						
0 – 14	41	40	33,3	27,6	380	23320.0062

### Exemplu de aplicație

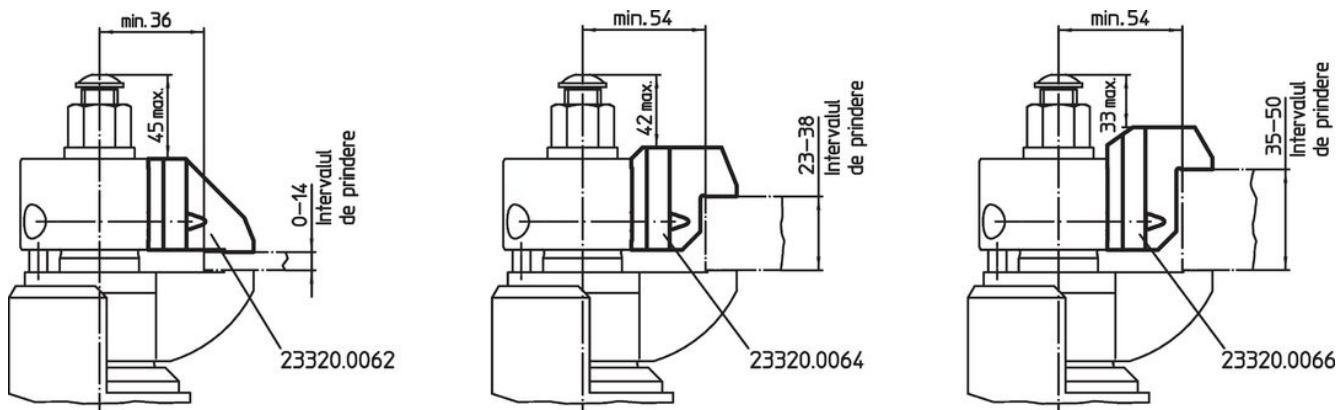

## Reclamație

### Conform RoHS

Sunt conforme Directivei 2011/65/UE și Directivei 2015/863.

### Nu conțin materiale SVHC

Nu conține substanțe SVHC cu mai mult de 0,1% w/w - lista SVHC din 23.01.2024.

### Nu conține substanțe din Declarația 65

Nu conține substanțe din Declarația 65.

<https://www.P65Warnings.ca.gov/>

### Nu conține Minerale de conflict

Acest produs nu conține substanțe desemnate drept „minerale de conflict” precum tantalul, staniul, aurul sau wolfram din Republica Democratică Congo sau din țările adiacente.