

Combi-nați-i cu profile de fixare

1586.400

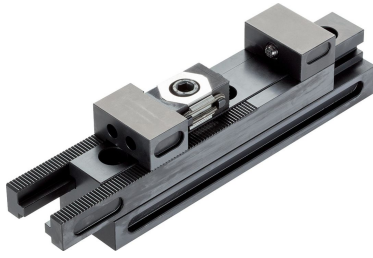

Descrierea produsului

Combi-nați-iile cu profile de fixare oferă 3 moduri de a fixa/sprijini piesa de prelucrat:

- Mod de compensare

Modul de compensare este utilizat pentru a fixa și susține puncte suplimentare de prindere. Dispozitivul se adaptează formei piesei.

- Mod de centrare

Bacurile din bara de prindere se mișcă sincron. Axa centrală a piesei de prelucrat rămâne neschimbată chiar dacă diametrele exterioare sunt modificate.

- Mod de fixare

Când este selectat acest mod, unul din bacuri este blocat în poziție pe bara de prindere. Al doilea bac rămâne mobil.

Material

- Oțel pentru scule, călit

Desen

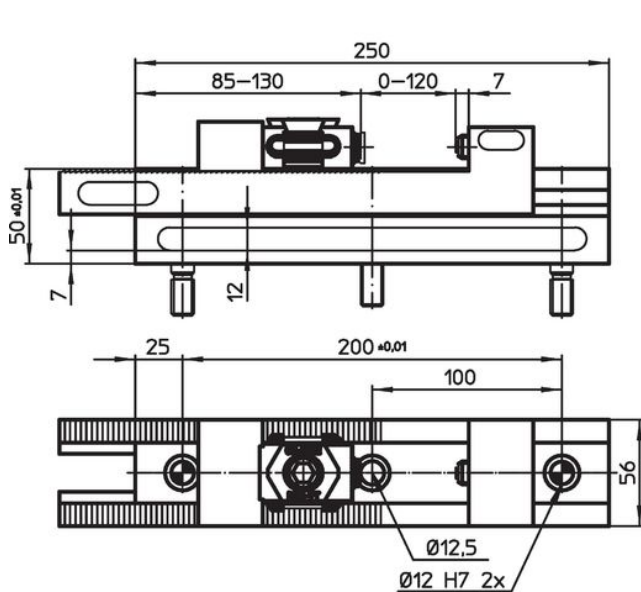

Modul pivotant

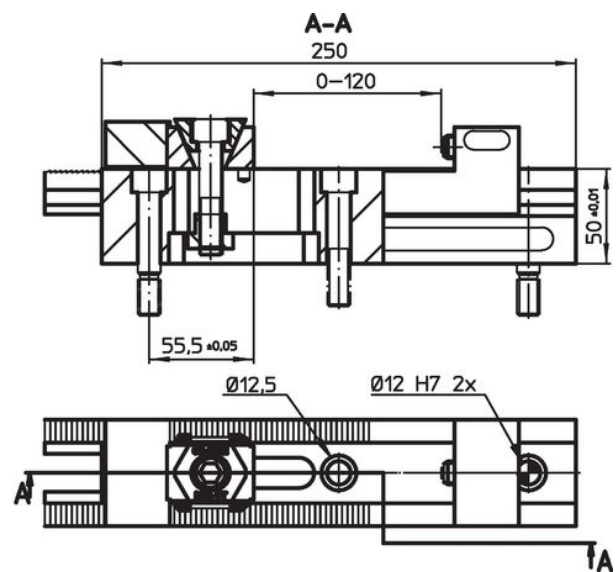

Modul menșină mașină

Informații comandă

[kg]	Ref. Nr.
5	1586.400

Accesorii

	Numărul de găuri pentru șuruburi M12 x 45	Numărul șuruburilor cu cap M12 x 45	[g]	Ref. Nr.
șuruburi de fixare pentru profile				
	2	1	203	1586.401

Reclamație

Conform RoHS

Sunt conforme Directivei 2011/65/UE și Directivei 2015/863.

Nu conțin materiale SVHC

Nu conține substanțe SVHC cu mai mult de 0,1% w/w - lista SVHC din 27.06.2024.

Nu conține substanțe din Declarația 65

Nu conține substanțe din Declarația 65.

<https://www.P65Warnings.ca.gov/>

Nu conține Minerale de conflict

Acest produs nu conține substanțe desemnate drept „minerale de conflict” precum tantalul, staniul, aurul sau wolfram din Republica Democratică Congo sau din țările adiacente.