

Systemy elementów mocujących

EH 23700.

INSTRUKCJA MONTAŻU

Wykonanie

Stal czerniona

Ciężno: stal specjalna

Części eksploatacyjne poddane obróbce termicznej

Siła dokręcenia nakrętki

Uwaga:

Wszystkie elementy mocujące znajdujące się na stole maszyny lub na uchwycie, zamocowane poprzez ciężno, są stabilne i bezpieczne dzięki zastosowaniu nakrętki.

Zalety:

- szybki, bezpieczny, prosty w obsłudze, kompaktowy;
- płynna regulacja wysokości za pomocą elementów pośrednich;
- mocowanie elementów stopy za pomocą wkrętów dociskowych lub czopów wpustowych.

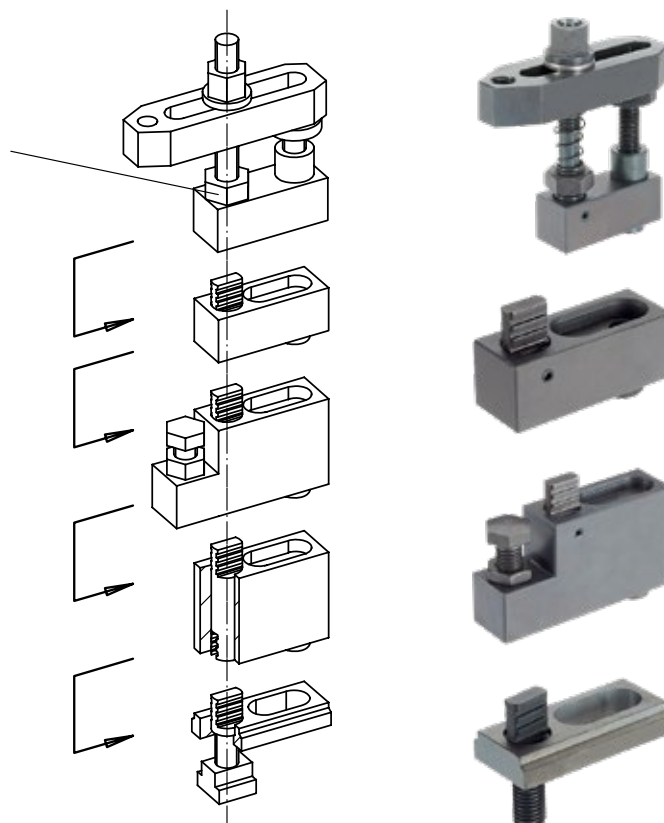

MONTAŻ

23700.0012
23700.0016

Element mocowania

23700.0212
23700.0216

Element wsparcia

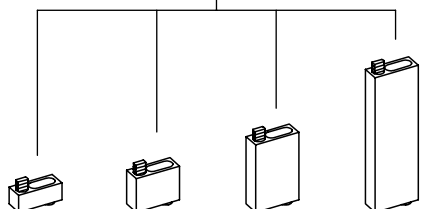
23700.0121 23700.0122 23700.0123 23700.0164
23700.0161 23700.0162 23700.0163

Element pośredni

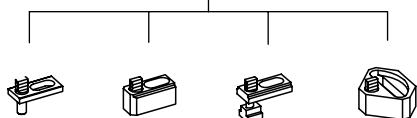
23700.0712 23700.0312 23700.0412
23700.0716 23700.0316 23700.0612 23700.0416

Podstawa