

Dźwigniki śrubowe

EH 23470.



Opis produktu

Gwint trapezowy samohamujący, wrzeciono z zabezpieczeniem końcowym. Dzięki uchwytem możliwe jest unieruchomienie dźwigników śrubowych w taki sposób, że nie przesuwają się one podczas zmiany obrabianego elementu. Poza tym umożliwiają zastosowanie dźwigników śrubowych na pionowych powierzchniach mocowania. Dźwigniki śrubowe są także często stosowane do podpierania elementów obrabianych. Zastosowanie nasadki wahadłowej gwarantuje przy tym odpowiednią do położenia powierzchnię przyłożenia. Dzięki zastosowaniu płyty centrującej jako przekładki możliwe jest ustawienie jeden na drugim kilku dźwigników śrubowych o rozmiarach 52, 70 i 100.

Materiał

Nakładki

- Stal utwardzana dyspersyjnie, oksydowana

Uchwyty

- Stal oksydowana

Dźwigniki śrubowe

- Stal 1.0503, lakierowana



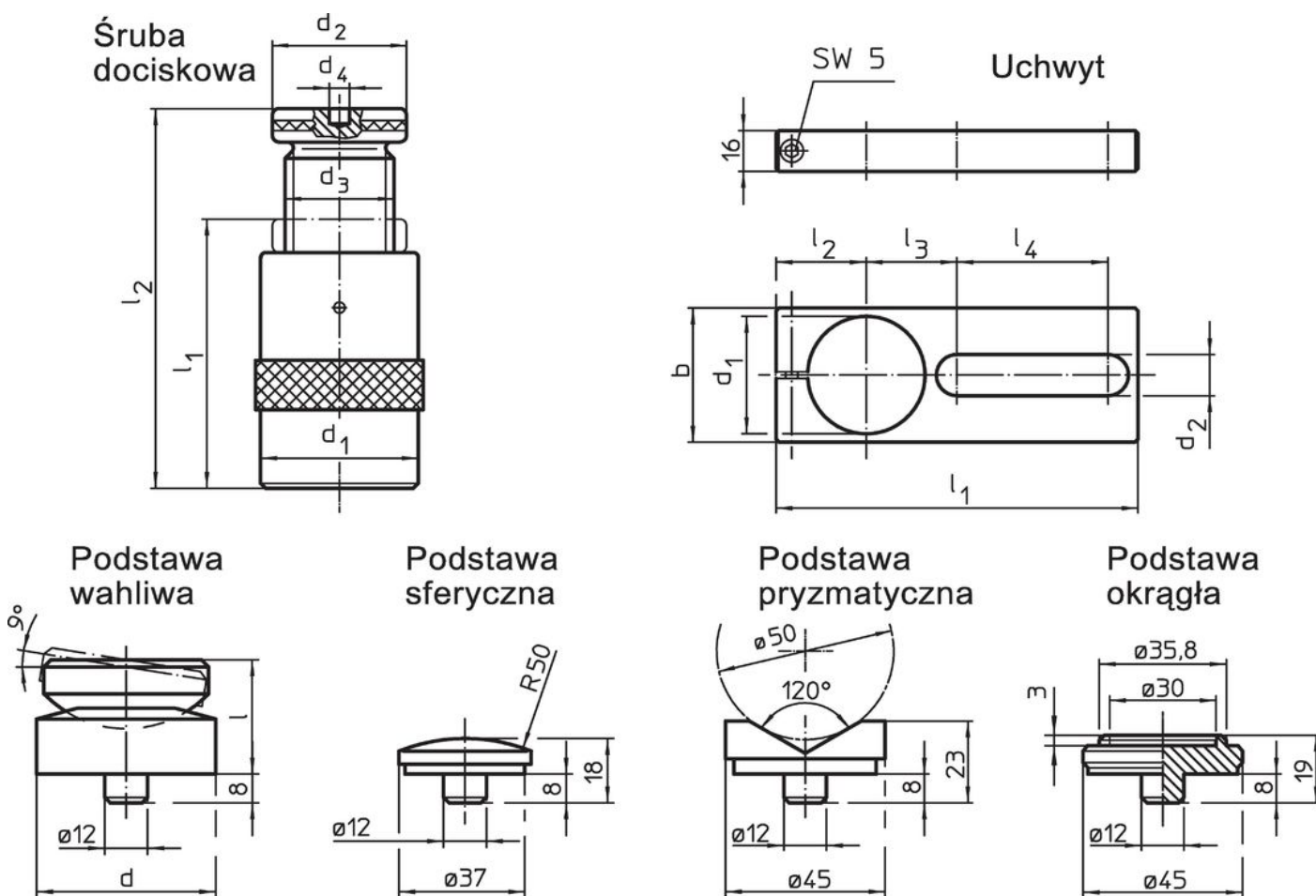



Rysunek

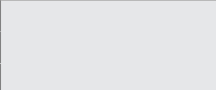

Informacje do zamówienia

l ₂ Wysokość mocowania maks. [mm]	l ₁ min.	Wymiary				Ładowność [kN]	 [g]	Nr art.	
		d ₁ [mm]	d ₂	d ₃					d ₄ [mm]
dźwignik śrubowy									
50	38	31	31	Tr 20 x 4		–	15	191	23470.0005
52	42	50	50	Tr 30 x 4		12	60	539	23470.0006
70	50	50	50	Tr 30 x 4		12	60	645	23470.0007
100	70	50	50	Tr 30 x 4		12	60	900	23470.0010
140	100	69	69	Tr 40 x 7		12	100	2614	23470.0014
210	140	80	70	Tr 50 x 8		12	170	4336	23470.0021
300	190	100	80	Tr 65 x 10		12	350	9680	23470.0030

Akcesoria

	Wymiary										Dla dźwigników śrubowych [mm]	 [g]	Nr art.
	d	d ₁	b	d ₂	l	l ₁	l ₂	l ₃	l ₄				
uchwyt													
	–	31	40	18,5	–	175	30	35	90	50	516	23470.0232	
	–	50	60	20,5	–	190	38	46	90	52/ 70/100	879	23470.0250	
	–	69	80	24,5	–	210	48	54	90	140	1279	23470.0270	
nasadka wahłowa													
	50	–	–	–	32	–	–	–	–	52/ 70/100	399	23470.0350	
	65	–	–	–	35	–	–	–	–	140/210	716	23470.0365	
nasadka sferyczna													
	–	–	–	–	–	–	–	–	–	52/ 70/100/140/210/300	75	23470.0171	
nasadka pryzmatyczna													
	–	–	–	–	–	–	–	–	–	52/ 70/100/140/210/300	138	23470.0172	
płyta centrująca													
	–	–	–	–	–	–	–	–	–	52/ 70/100	107	23470.0170	

Zgodność

Dla szczegółowych informacji dot. zgodności należy wybrać pożądany numer towaru.