

Śruby podporowe wahliwe EH 22591.



Opis produktu

Do zastosowania jako stopka wkręcana lub element dociskowy.
Kompaktowe wykonanie dla łatwej obsługi za pomocą klucza płaskiego lub klucza oczkowego.

Materiał

Korpus

- Stal ulepszona cieplnie, oksydowana
- Stal nierdzewna 1.4305

Element kulkowa

- Stal ulepszona cieplnie, oksydowana
- Stal nierdzewna 1.4305

Więcej informacji

Uwagi

Śruby podporowe mogą być wyłącznie narażone na obciążenia statyczne.

Rysunek

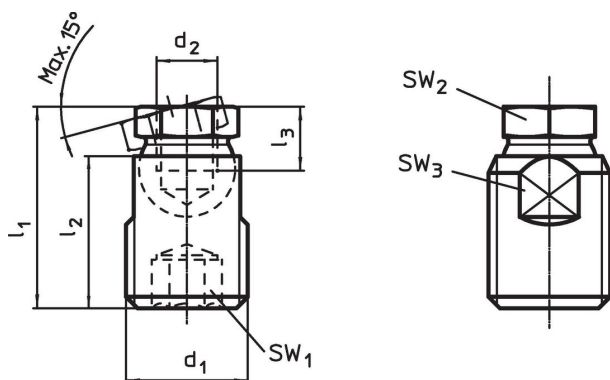

Informacje do zamówienia

d ₁	d ₂	Wymiary			SW ₁	SW ₂	SW ₃	Wytrzymałość przy obciążeniu statycznym maks.	[g]	Nr art.
		l ₁ ±0,5	l ₂	l ₃ min.						
Stal										
M12	M 6	21,2	16	5,0	6	9	10	10	10	22591.0006
M16	M 8	26,5	20	7,0	8	12	14	18	24	22591.0008
M24	M10	39,9	30	9,0	12	19	20	35	87	22591.0010
M24	M12	39,9	30	11,0	12	19	20	35	82	22591.0012
M30 x 2	M16	47,4	36	13,5	12	24	27	45	173	22591.0016
Stal nierdzewna										
M12	M 6	21,2	16	5,0	6	9	10	8	10	22591.0206
M16	M 8	26,5	20	7,0	8	12	14	14	24	22591.0208
M24	M10	39,9	30	9,0	12	19	20	28	87	22591.0210
M24	M12	39,9	30	11,0	12	19	20	28	82	22591.0212
M30 x 2	M16	47,4	36	13,5	12	24	27	36	173	22591.0216

Przykład aplikacji

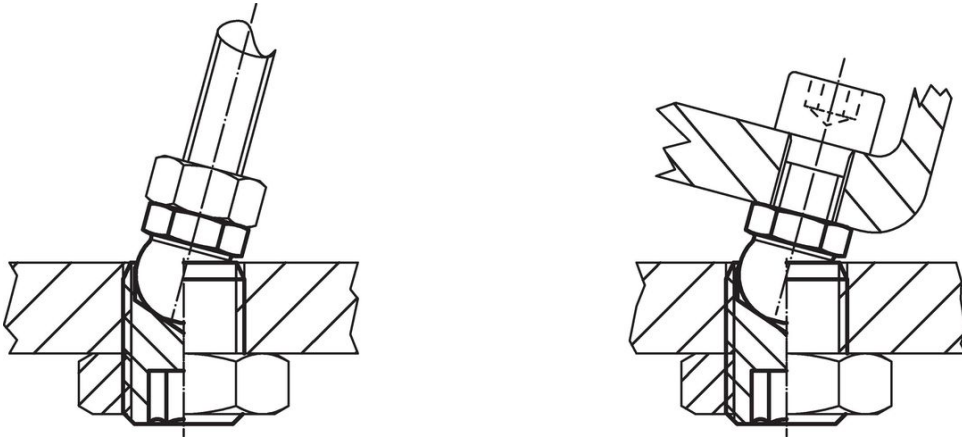

Zgodność

Dla szczegółowych informacji dot. zgodności należy wybrać pożądany numer towaru.