

## Pryzmy

EH 1048.200 - EH 1148.300



### Opis produktu

#### Materiał

- Stal utwardzana dyspersyjnie, szlifowana

### Rysunek

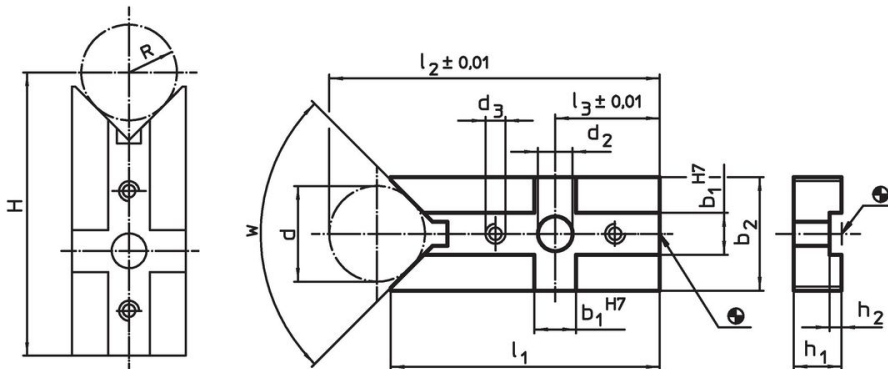

$H = (R * 1,414) + 49,497$	[1048.200]
$H = (R * 1,414) + 48,996$	[1048.300]
$H = (R * 1,155) + 77,025$	[1148.000]
$H = (R * 1,155) + 81,204$	[1148.100]
$H = (R * 1,414) + 72,872$	[1148.200]
$H = (R * 1,414) + 73,159$	[1148.300]

### Informacje do zamówienia

System	b <sub>1</sub>	d	b <sub>2</sub>	d <sub>2</sub>	d <sub>3</sub>	l <sub>1</sub>	Wymiary			h <sub>1</sub>	h <sub>2</sub>	d min.	d maks.	w	[g]	Nr art.
							l <sub>2</sub>	l <sub>3</sub>	[mm]							
V40	10	20	25	6,6	M4	60	73,64	20	10	2,6	8	25	90°	90	1048.200	
V40	10	30	38	6,6	M4	66	85,21	20	10	2,6	8	44	90°	155	1048.300	
V70	14	32	38	13,0	M6	87	111,50	35	16	4,0	18	66	120°	331	1148.000	
V70	14	62	68	13,0	M6	100	148,00	35	16	4,0	18	126	120°	694	1148.100	
V70	14	32	38	13,0	M6	90	111,50	35	16	4,0	14	44	90°	328	1148.200	
V70	14	62	68	13,0	M6	104	148,00	35	16	4,0	14	83	90°	690	1148.300	

## Przykład aplikacji

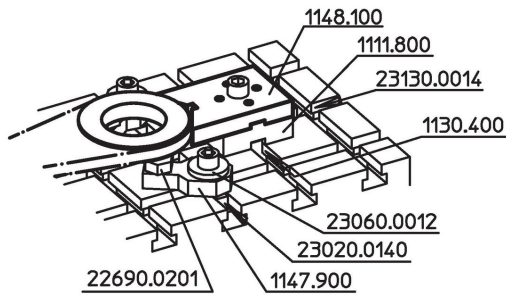

## Zgodność

### Zgodny z RoHS

Zgodny zgodnie z Dyrektywą 2011/65/UE i Dyrektywą 2015/863

### Nie zawiera substancji SVHC

Brak substancji SVHC o zawartości powyżej 0,1% mas. – lista SVHC z 27.06.2024.

### Nie zawiera substancji Propozycji 65

Nie zawiera substancji z rozporządzenia Proposition 65.

<https://www.P65Warnings.ca.gov/>

### Wolny od minerałów konfliktu

Ten produkt nie zawiera żadnych substancji oznaczonych jako „minerały konfliktu”, takich jak tantal, cyna, złoto lub wolfram z Demokratycznej Republiki Konga lub krajów sąsiednich.