

## Sworznie podporowe • z rowkami lub szpicem

22680.0166



### Opis produktu

Dla elementów o szorstkiej powierzchni. Wersja ze szpicem nadaje się szczególnie do części odlewanych.

### Materiał

#### Korpus

- Stal automatowa, utwardzana dyfuzyjnie, oksydowana

### Więcej informacji

#### Inne produkty

- Sworznie

### Rysunek

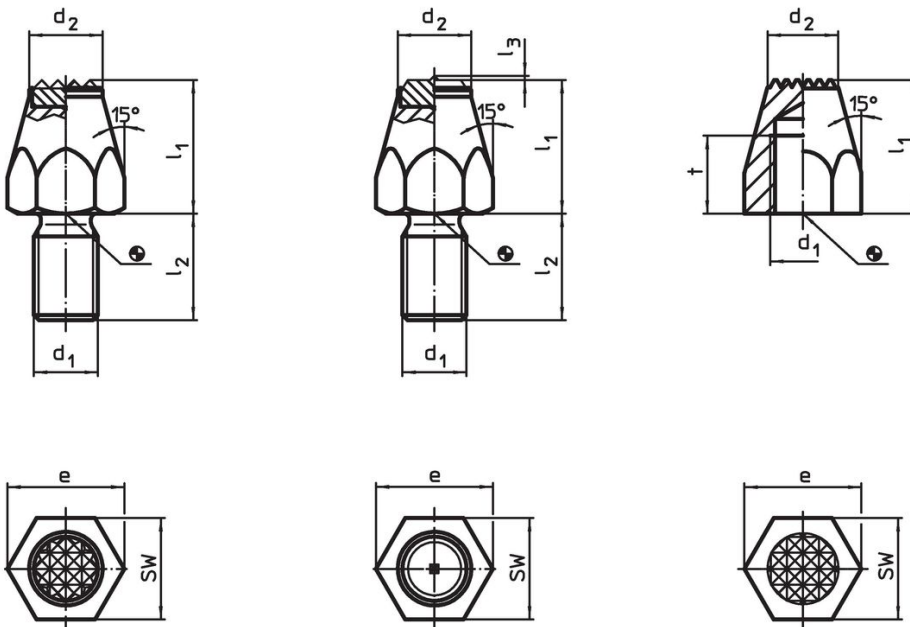

Rysunek 1

Rysunek 2

Rysunek 3

### Informacje do zamówienia

$l_1$	$d_1$	Wymiary			SW	Moment dociągający maks.		Nr art.
		t	$d_2$	e				
[mm]								
utwardzane dyfuzyjne, żłobkowane z gwintem wewnętrznym – rysunek 3								
30	M10	13	12,5	19,6	17	32	40	22680.0166

## Przykład aplikacji



## Zgodność

### Zgodny z RoHS

Zawiera ołów - zgodny z wyjątkami 6a /6b /6c

### Zawiera substancje SVHC > 0,1% mas.

Zawiera ołów – lista SVHC [REACH] z dnia 23.01.2024

### Zawiera substancje z Propozycja 65



Kontakt z ołowiem może powodować raka i bezpłodność  
<https://www.P65Warnings.ca.gov/>

### Wolny od minerałów konfliktu

Ten produkt nie zawiera żadnych substancji oznaczonych jako „minerały konfliktu”, takich jak tantal, cyna, złoto lub wolfram z Demokratycznej Republiki Konga lub krajów sąsiednich.