

## Sworznie do precyzyjnego ustalania • ze sworzniem cylindrycznym

22130.0060



### Opis produktu

Sworznie precyzyjnego ustalania z tulejami stanowią optymalną kombinację dla szybkiego pozycjonowania. Dzięki precyzyjnemu wykonaniu trzpienia i tulei osiąga się wysoką powtarzalność działania.

### Materiał

#### Sworzień

- Stal utwardzana, hartowana dyfuzyjnie, oksydowana i szlifowana

#### Tuleja

- Stal utwardzana, hartowana dyfuzyjnie, oksydowana i szlifowana

#### Korpus

- Stal utwardzana, hartowana dyfuzyjnie, oksydowana i szlifowana

#### Gałka

- Tworzywo sztuczne, czarno-szare

### Montaż

W celu precyzyjnego ustawienia należy gałkę uchwytu oraz trzpień przykleić po montażu. Szczegółową instrukcję montażu można pobrać w formacie PDF w zakładce „Dokumenty”.

### Działanie

W wersji z blokadą gałka jest wyciągana i przekręcana o 90°.

### Więcej informacji

### Uwagi

Tuleje muszą być zamawiane osobno.

### Rysunek

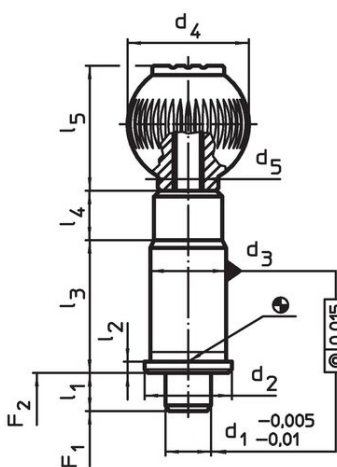

Rysunek 1

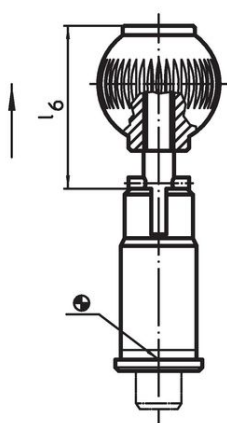

Rysunek 2

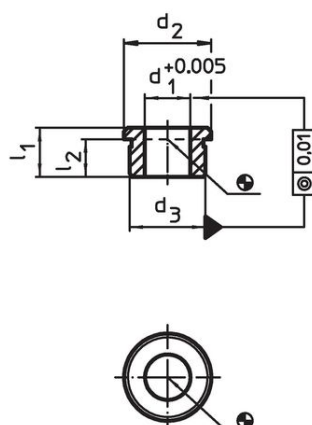

Rysunek 3

### Informacje do zamówienia

Wymiary												Siła sprężyny <sup>1)</sup>		[g]	Nr art.
d <sub>1</sub>	d <sub>2</sub>	d <sub>3</sub>	d <sub>4</sub>	d <sub>5</sub>	l <sub>1</sub>	l <sub>2</sub>	l <sub>3</sub>	l <sub>4</sub>	l <sub>5</sub>	l <sub>6</sub>	F <sub>1</sub>	F <sub>2</sub>			
-0,005		n6			min.							~	~		
-0,01					[mm]							[N]	[N]		
z blokadą – rysunek 2															
10	19	16	25	M6	10	2,5	31	13	25	36,5	15	30	79	22130.0060	

<sup>1)</sup> statystyczna wartość średnia

### Akcesoria

Wymiary						[g]	Nr art.
d <sub>1</sub>	d <sub>2</sub>	d <sub>3</sub>	l <sub>1</sub>	l <sub>2</sub>			
+0,005		n6	min.				
		[mm]					
Gniazdo dla precyzyjnych trzpieni indeksujących, cylindryczne – rysunek 3							
	10	19	16	11	8,5	11	22130.0090

### Przykład aplikacji



### Zgodność

#### Zgodny z RoHS

Zawiera ołów - zgodny z wyjątkami 6a /6b /6c

#### Zawiera substancje SVHC > 0,1% mas.

Zawiera ołów – lista SVHC [REACH] z dnia 27.06.2024.

#### Zawiera substancje z Propozycja 65



Kontakt z ołowiem może powodować raka i bezpłodność

<https://www.P65Warnings.ca.gov/>

#### Wolny od minerałów konfliktu

Ten produkt nie zawiera żadnych substancji oznaczonych jako „minerały konfliktu”, takich jak tantal, cyna, złoto lub wolfram z Demokratycznej Republiki Konga lub krajów sąsiednich.