

Płyty bazowe • pasujące na palety DIN 55 201
1100.900



Opis produktu

Materiał

- Stal hartowana, szlifowana

Więcej informacji

Uwagi

Wersja specjalna na zapytanie.

Rysunek

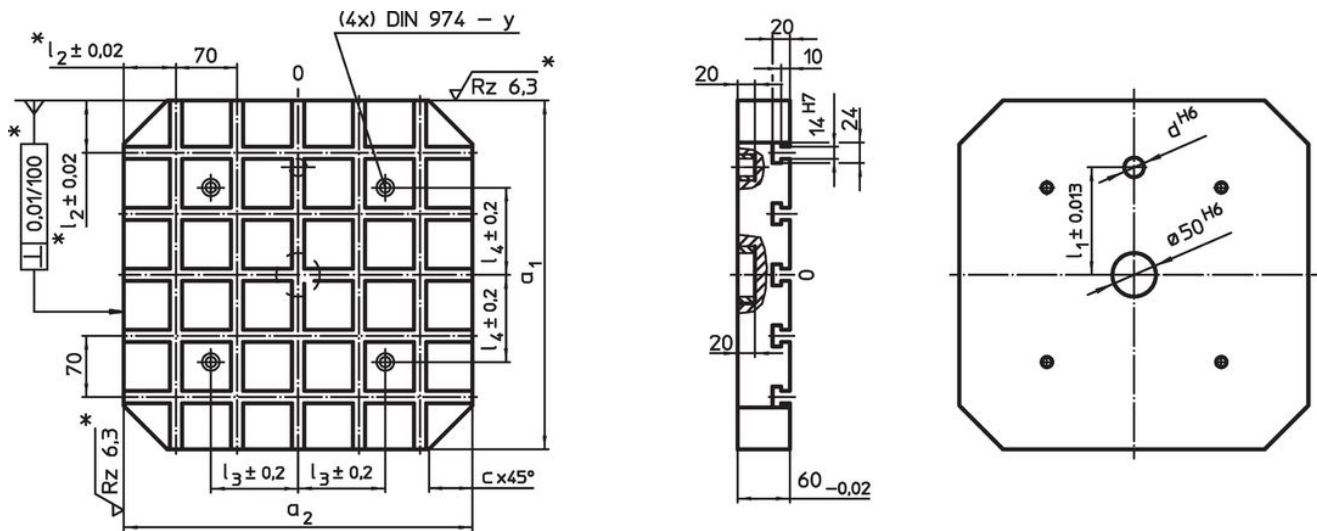

* Te tolerancje obowiązują tylko przy ograniczniku zewnętrznym.
Odstępy wpustów $70 \pm 0,01$.

Informacje do zamówienia

System	$a_1 \times a_2$	c	Wymiary				Dł. śrub	y	Ilość wpustów teowych	[kg]	Nr art.	
			d	l_1 $\pm 0,013$	l_2	l_3						l_4
			[mm]				[mm]	[mm]				
V70	630 x 630	70	25	200	35	200	200	M16	16	9 x 9	155	1100.900

Przykład aplikacji





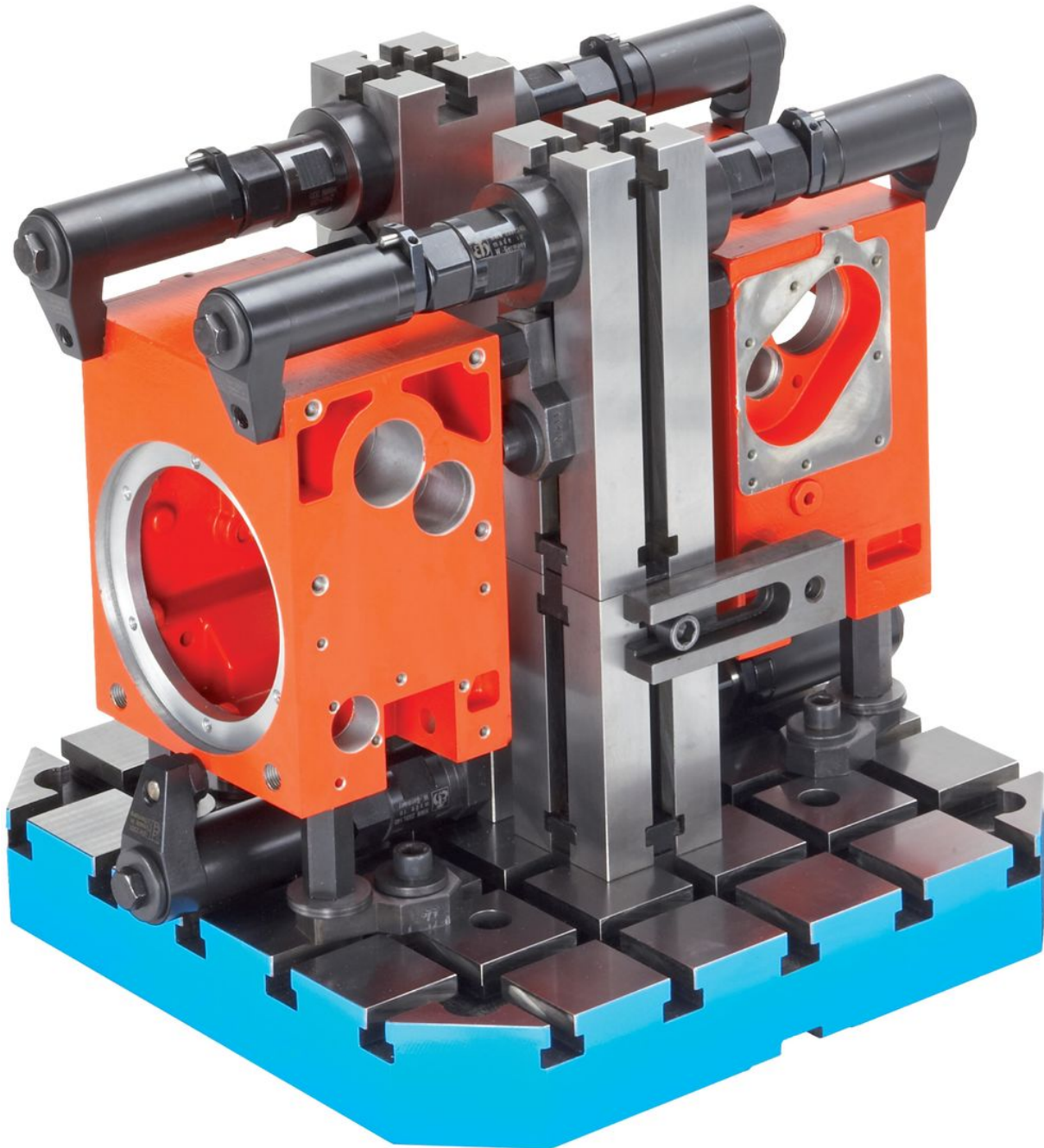

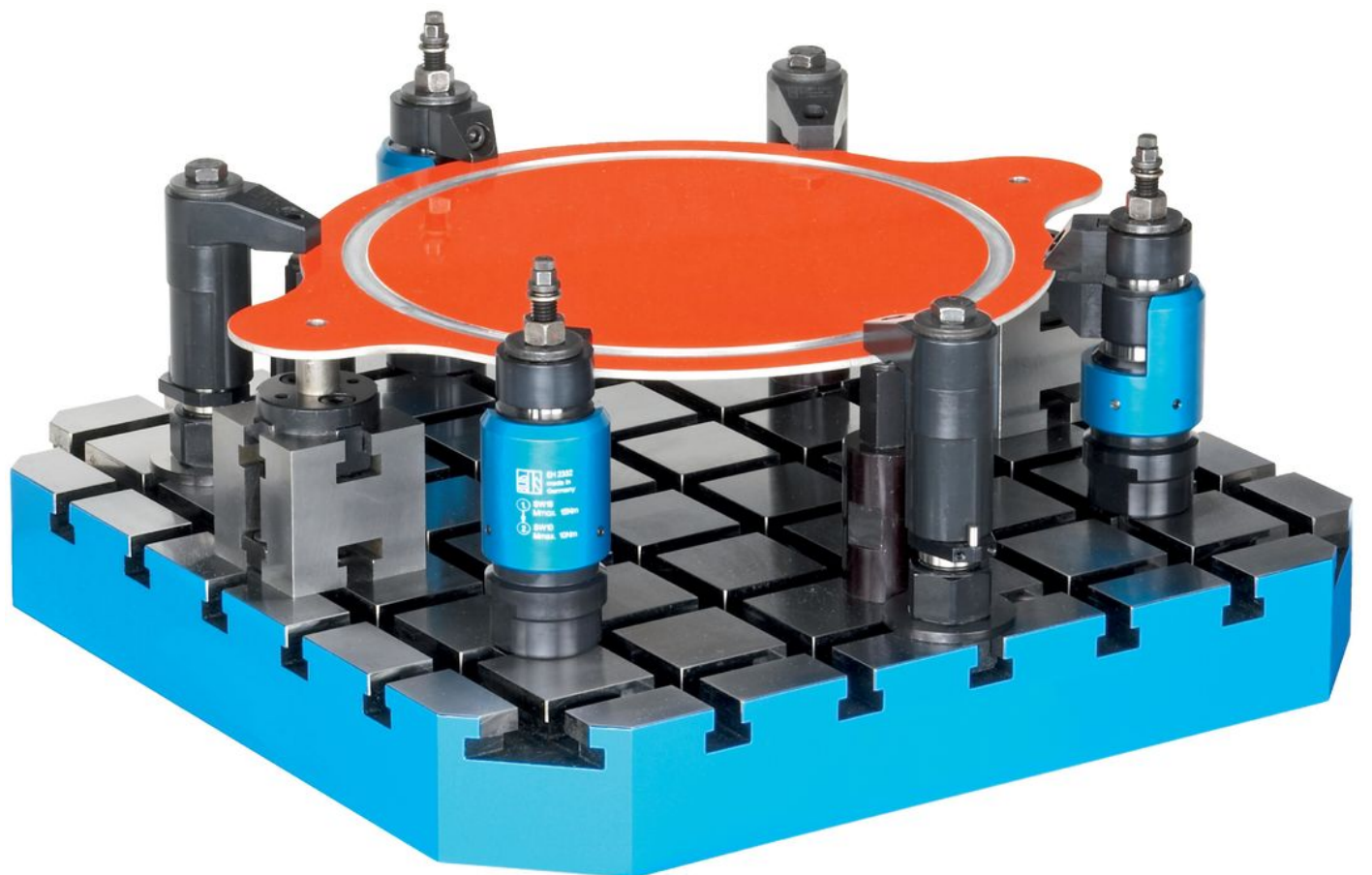

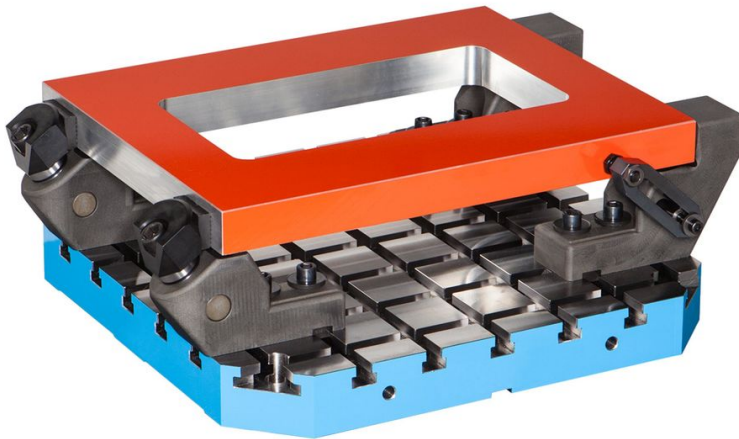

Zgodność

Zgodny z RoHS

Zgodny zgodnie z Dyrektywą 2011/65/UE i Dyrektywą 2015/863

Nie zawiera substancji SVHC

Brak substancji SVHC o zawartości powyżej 0,1% mas. – lista SVHC z 23.01.2024.

Nie zawiera substancji Propozycji 65

Nie zawiera substancji z rozporządzenia Proposition 65.
<https://www.P65Warnings.ca.gov/>

Wolny od minerałów konfliktu

Ten produkt nie zawiera żadnych substancji oznaczonych jako „minerały konfliktu”, takich jak tantal, cyna, złoto lub wolfram z Demokratycznej Republiki Konga lub krajów sąsiednich.