

## Verticale snelspanners • met verticale voet

EH 23330.



### Productbeschrijving

Door de gunstige verhouding tussen kracht en bewegingsvrijheid en hun eenvoudige actie zijn de snelspanners veelzijdig toepasbaar voor een breed scala aan toepassingen.

Deze snelspanners kunnen worden gebruikt in de metaalbewerkingindustrie bij het boren, lassen, slijpen, testen en aanbrengen, evenals in de hout- en kunststofindustrie in lijm-, boor-, snij- en freesmallen.

Het "knevel" principe van de knevelklem of snelspanner maakt een grote en snelle opening van de klem mogelijk. Als ze zijn ontgrendeld, worden de werkstukken volledig leeggemaakt voor ongehinderde verwijdering. De grote krachtoverbrenging resulteert in maximale klemkracht door een lage handkracht. De snelspanners zijn zelfremmend en blijven vergrendeld, waardoor ze bestand zijn tegen de kracht die wordt geproduceerd bij het bewerken van componenten.

De spanklemmen zijn vervaardigd uit hoogwaardige componenten en zijn ontworpen voor continu gebruik.

Een oliebestendige ergonomische 2-componenten handgreep, met een groter gripgebied met een zacht oppervlak voor optimaal gebruiksgemak.

De snel verstelbare klemschroeven worden geleverd door een houder.

### Materiaal

#### Spanplaat

- staal, verzinkt door galvanisatie, gepassiveerd

#### Klinknagel

- Roestvast staal

#### Greep

- kunststof

#### Klemschroef

- staal, getemperd, galvanisch verzinkt

#### Klemkap

- rubber, zwart

### Meer informatie

#### Verwijzingen

Vervangende klemschroeven zijn als accessoire verkrijgbaar in de online shop.

Tekening

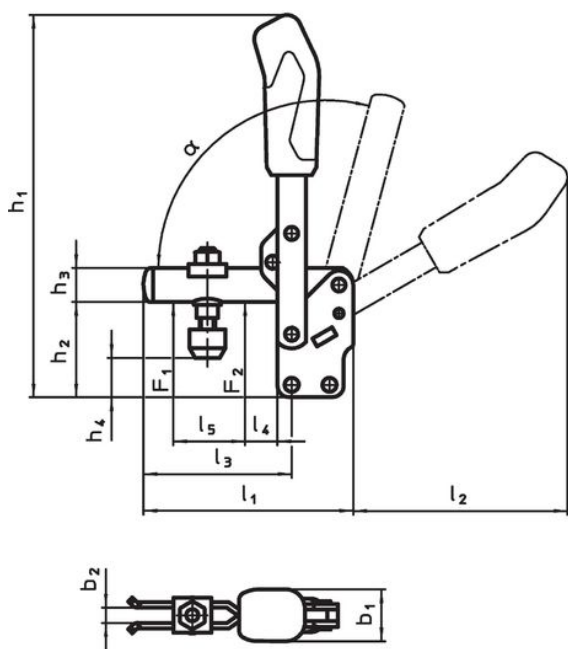

23330.0013

23330.0014

23330.0015

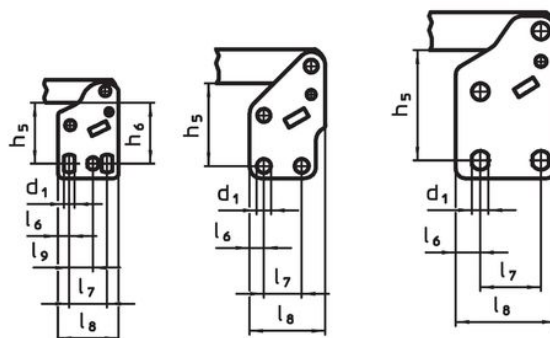

23330.0016

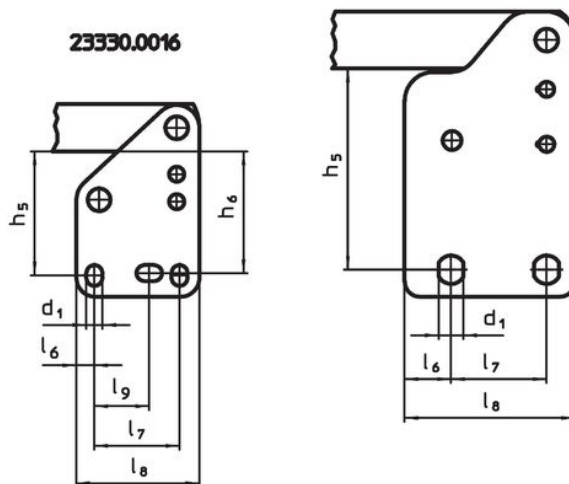

23330.0017



Bestelinformatie

Nominaalmaat	Klemschroef	Afmetingen																		Klemkracht		α	min	max	Artikelnr.			
		d <sub>1</sub>	b <sub>1</sub>	b <sub>2</sub>	b <sub>3</sub>	h <sub>1</sub>	h <sub>2</sub>	h <sub>3</sub>	h <sub>4</sub>	h <sub>4</sub>	h <sub>5</sub>	h <sub>6</sub>	l <sub>1</sub>	l <sub>2</sub>	l <sub>3</sub>	l <sub>4</sub>	l <sub>5</sub>	l <sub>6</sub>	l <sub>7</sub>	l <sub>8</sub>	l <sub>9</sub>					F <sub>1</sub>	F <sub>2</sub>	min
[mm]	[mm]	[mm]																		[kN]		[°C]	[g]					
3	M 6 x 35	5,5	21	6	5	144,5	38	12	11,5	19,5	28,5 - 32	30	78	80	52	11	25	6,0	20,0	32	12,5	0,8	1,2	60°	-10	80	197	<a href="#">23330.0013</a>
4	M 8 x 45	7,5	27	8	6	200,0	48	18	16,5	25,0	41,0	-	112	114	79	19	36	7,5	20,0	40	-	1,2	2,5	60°	-10	80	417	<a href="#">23330.0014</a>
5	M 8 x 65	8,6	35	10	8	244,0	65	20	16,5	45,5	55,5	-	141	130	101	16	54	13,0	32,0	53	-	1,7	3,0	60°	-10	80	689	<a href="#">23330.0015</a>
6	M12 x 80	8,5	36	14	10	301,0	77	25	18,0	49,0	66,0	64	195	183	140	35	72	9,5	45,0	65	26,5 - 31,5	3,0	5,0	60°	-10	80	1511	<a href="#">23330.0016</a>
7	M12 x 110	13,0	39	14	10	369,0	117	30	33,0	90,5	102,0	-	231	206	165	28	89	24,5	50,5	90	-	3,4	5,5	60°	-10	80	2000	<a href="#">23330.0017</a>

accessoires

	d <sub>2</sub> [mm]	 [g]	Artikelnr.
<b>klenschroef (reserveonderdeel van spanklem)</b>			
	M 6 x 35	16	<a href="#">23330.9003</a>
	M 8 x 45	38	<a href="#">23330.9005</a>
	M 8 x 65	57	<a href="#">23330.9006</a>
	M12 x 80	147	<a href="#">23330.9007</a>
	M12 x 110	170	<a href="#">23330.9008</a>

Voldoet

Selecteer voor gedetailleerde informatie over de naleving het gewenste artikelnummer.