

## Combinatie spanstaven

EH 1586.

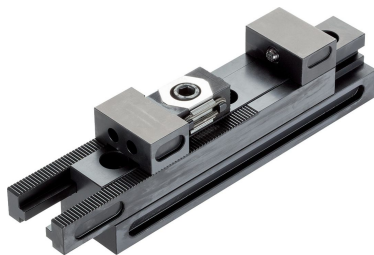

### Productbeschrijving

De combinatie-klembeugel biedt 3 manieren om het werkstuk te klemmen / ondersteunen:

- Zweefende modus:

De zweefmodus wordt gebruikt om extra klempunten op componenten vast te klemmen en te ondersteunen.

- Centric-modus:

De klemmen van de klemstang bewegen synchroon. De middenas van het werkstuk blijft ongewijzigd, ook als de buitendiameters worden gewijzigd.

- Machine vice-modus:

Wanneer deze modus is geselecteerd, wordt een van de bekken op zijn plaats vergrendeld op de klembeugel. De tweede bek blijft beweegbaar.

### Materiaal

- gereedschapsstaal, gehard

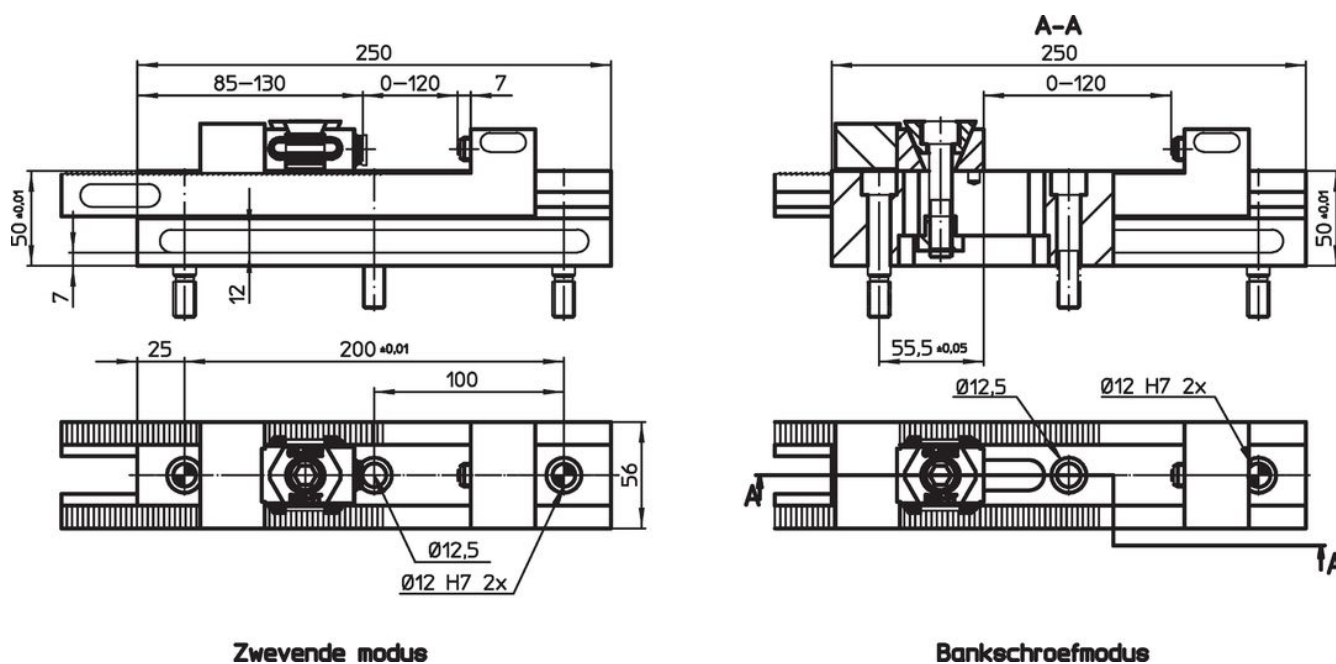

### Tekening



### Bestelinformatie

	 [kg]	Artikelnr.
	5	1586.400

### accessoires

	Aantal schroeven M12 x 45	Aantal dopschroeven M12 x 45	 [g]	Artikelnr.
<b>bevestigingsschroeven voor spanstaven</b>				
	2	1	203	1586.401
				

**Voldoet**

Selecteer voor gedetailleerde informatie over de naleving het gewenste artikelnummer.