

## Scharnieren

25165.1015

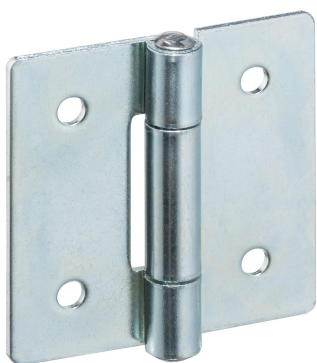

### Productbeschrijving

The different versions cover many applications that require a low load.

These metal hinges are characterised by their simple design and the different versions:

- without bores
- with bores
- with bores for countersunk screws

The version without bores can be assembled by welding or by inserting a specific drilling pattern.

### Materiaal

#### Huls

- staal, verzinkt door galvanisatie, gepassiveerd

#### As

- RVS 1.4301

### Tekening

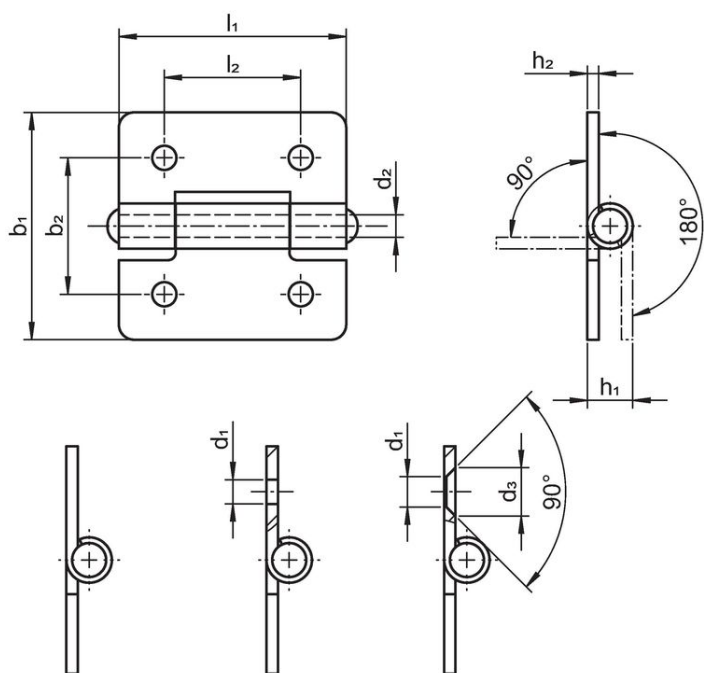

Afbeelding 1 Afbeelding 2 Afbeelding 3

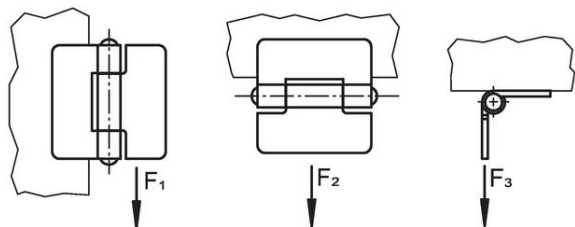

### Bestelinformatie

Afmetingen			Klemkracht			Artikelnr.						
b <sub>1</sub>	l <sub>1</sub>	b <sub>2</sub>	d <sub>1</sub>	d <sub>2</sub>	h <sub>1</sub>		h <sub>2</sub>	l <sub>2</sub>	F <sub>1</sub>	F <sub>2</sub>	F <sub>3</sub>	[g]
[mm]									~	~	~	
									[N]			
with bores – Afbeelding 2, Staal												
30	30	18	3,2	3	6	1,5	18	700	500	500	15	25165.1015

## Voldoet

### Conform RoHS

Voldoet aan Richtlijn 2011/65/EU en richtlijn 2015/863

### Bevat geen SVHC stoffen

Bevat geen SVHC-stoffen met meer dan 0,1% w/w - SVHC-lijst per 27.06.2024.

### Bevat geen propositie 65 stoffen

Geen propositie 65 stoffen inbegrepen  
<https://www.P65Warnings.ca.gov/>

### Vrij van conflictmineralen

Dit product bevat geen stoffen die worden aangeduid als "conflictmineralen" zoals tantaal, tin, goud of wolfram uit de Democratische Republiek Congo of aangrenzende landen."