

## Scharnieren • verstelbaar

25161.0145

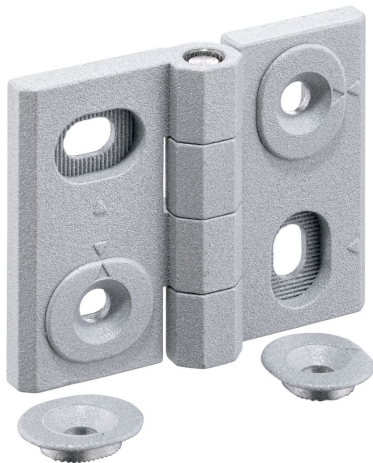

### Productbeschrijving

Verstelbare scharnieren kunnen horizontaal of verticaal worden gepositioneerd door de stelbussen vormsluitend en fijn afgesteld te verplaatsen.

### Materiaal

#### Huls

- Zamak, geplastificeerd, zilver gelijk RAL 9006, matte structuur

#### As

- Roestvrij staal

### Tekening

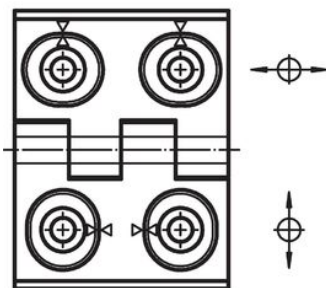
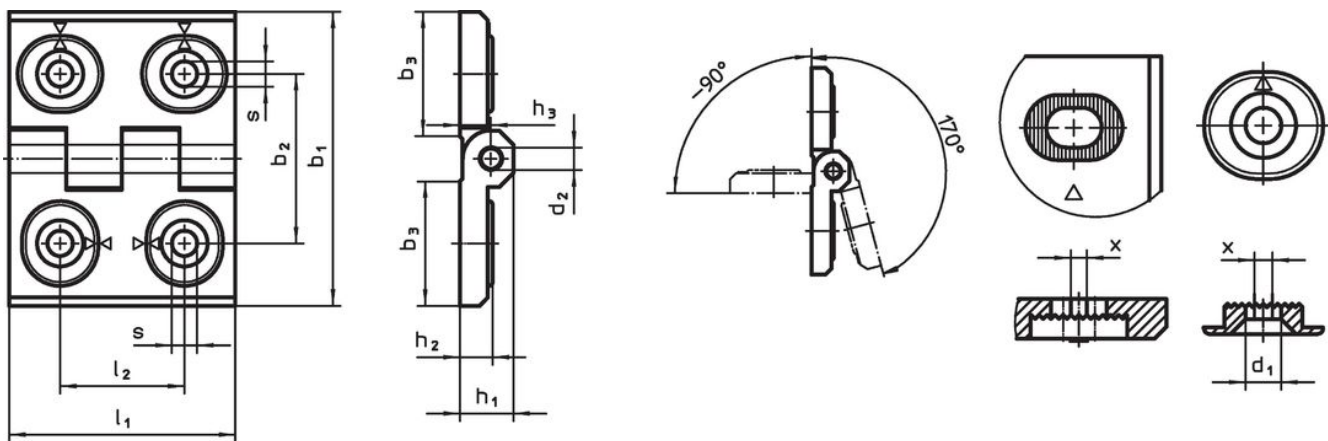

Afbeelding 1

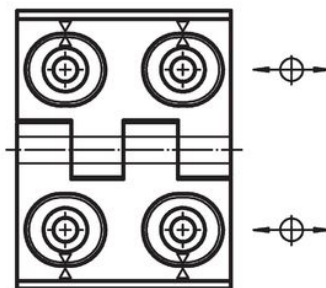

Afbeelding 2

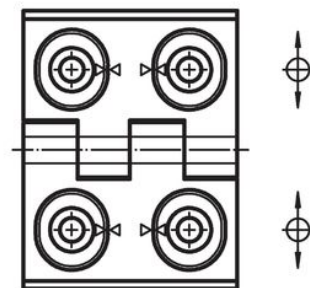

Afbeelding 3

### Bestelinformatie

Afmetingen											[g]	Artikelnr.
$b_1$	$l_1$	$b_2$	$b_3$	$d_1$	$d_2$	$h_1$	$h_2$	$h_3$	$l_2$	$x$		
[mm]												
in hoogte en breedte verstelbaar – Afbeelding 1, Gegoten zink, zilver												
60	76	42	33,5	6,5	8	15	9	8,5	34	1	260	25161.0145

## Voldoet

### Conform RoHS

Voldoet aan Richtlijn 2011/65/EU en richtlijn 2015/863

### Bevat geen SVHC stoffen

Bevat geen SVHC-stoffen met meer dan 0,1% w/w - SVHC-lijst per 27.06.2024.

### Bevat geen propositie 65 stoffen

Geen propositie 65 stoffen inbegrepen  
<https://www.P65Warnings.ca.gov/>

### Vrij van conflictmineralen

Dit product bevat geen stoffen die worden aangeduid als "conflictmineralen" zoals tantaal, tin, goud of wolfrام uit de Democratische Republiek Congo of aangrenzende landen."