

Hardmetalen inzetten • voor het lokaliseren van gat

22620.0233



Productbeschrijving

Basislichaam met binnenschroefdraad voor inbouw van opspanssystemen, spanbekken, spanarmen, grijpersystemen etc.
Spelingvrij overbrengen van hoge houdkrachten, bijv. aan giet- of smeeddelen.

Materiaal

Inzet

- hardmetaal, met punt

Huls

- temperstaal, veredeld, gefosfateerd

Montage

Inbouw met behulp van een passing, de inzet kan met een bout worden bevestigd.

Tekening

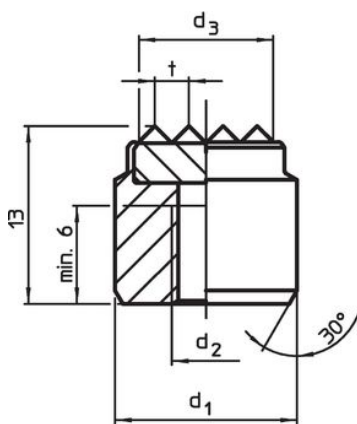

Afbeelding 1

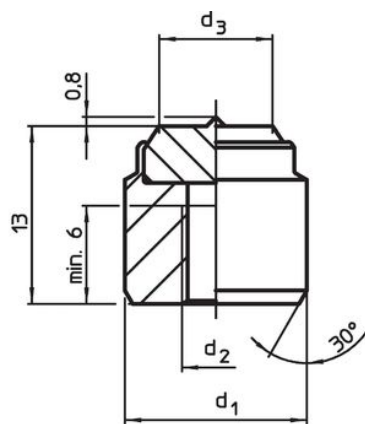

Afbeelding 2

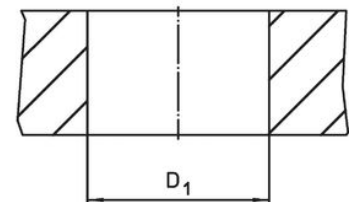

Bestelinformatie

d_1 n6	Afmetingen d_2 [mm]	d_3 ~	Boring D_1 H7 [mm]	 [g]	Artikelnr.
16	M6	10	16	20	22620.0233

Toepassingsvoorbeeld



Voldoet

Conform RoHS

Bevat lood - voldoet aan uitzonderingen 6a / 6b / 6c

Bevat SVHC stoffen >0,1% w/w

Bevat lood - SVHC-lijst per 27.06.2024.

Bevat propositie 65 stoffen



Lood kan kanker en reproductieve schade veroorzaken door blootstelling
<https://www.P65Warnings.ca.gov/>

Vrij van conflictmineralen

Dit product bevat geen stoffen die worden aangeduid als "conflictmineralen" zoals tantaal, tin, goud of wolfram uit de Democratische Republiek Congo of aangrenzende landen."