

## Arreterbouten • zonder zeskantkraag, RVS

22120.0478



### Productbeschrijving

Arreterbouten worden gebruikt voor het indexeren van boringen.

#### Materiaal

##### Huls

- RVS 1.4305

##### Arreterpen

- RVS 1.4305, vernikkeld

##### Knop

- RVS 1.4305

#### Montage

Geschikt montagegereedschap is leverbaar.

#### Meer informatie

#### Opmerkingen

Knop niet demonteerbaar.  
Contraoeren kunnen apart besteld worden.

#### Overige producten

- Montageblok, voor arretergrendel en arreterbouten, gegoten
- Afstandsringen, voor arreterbouten

### Tekening

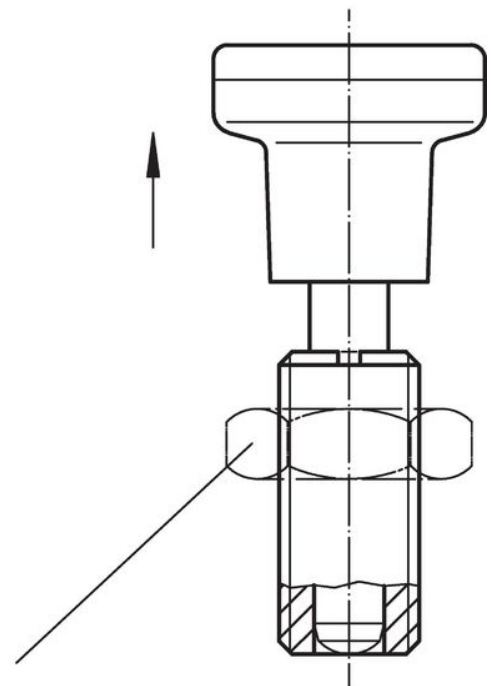
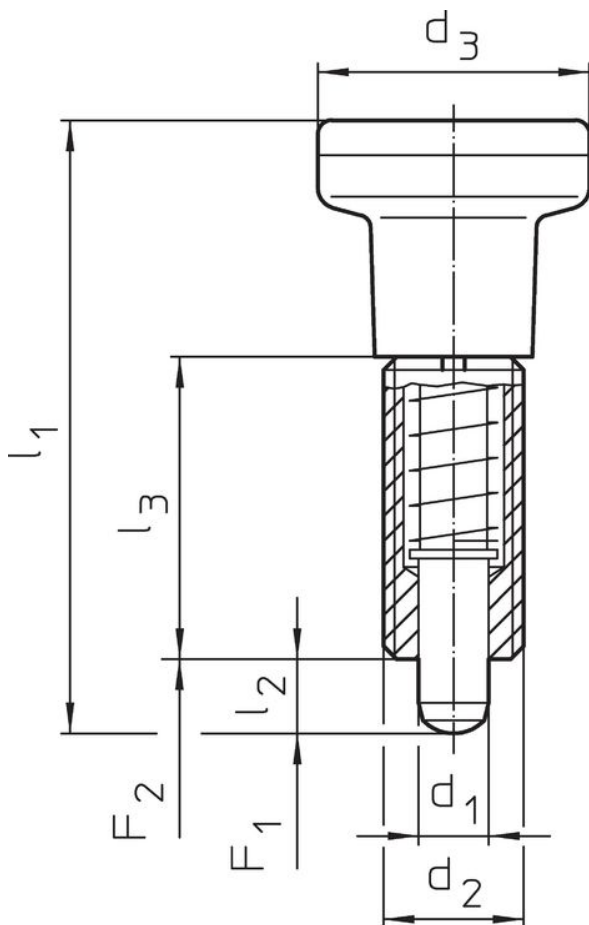



Contraoer  
22120.0515 – .0520 (RVS)

## Bestelinformatie

d <sub>1</sub> -0,02 -0,05	d <sub>2</sub>	Afmetingen					Veerkracht <sup>1)</sup>		max. [°C]	[g]	ArtikeInr.
		d <sub>3</sub> [mm]	l <sub>1</sub> ~	l <sub>2</sub> min.	l <sub>3</sub>	F <sub>1</sub> ~ [N]	F <sub>2</sub> ~				
<b>Roestvast staal</b>											
8	M16 x 1,5	31	69	8	34	11,5	28	250	124	22120.0478	

<sup>1)</sup> gemiddelde statistische waarde

## accessoires

	Afmetingen d <sub>2</sub> [mm]	Sleutelmaat [mm]	[g]	ArtikeInr.
<b>Borgmoeren ISO 8675 (DIN 439), Roestvast staal</b>				
	M16 x 1,5	24	15,0	22120.0518
<b>montagegereedschap, Staal</b>				
	M16 x 1,5	-	25,0	22120.0958

## Voldoet

### Conform RoHS

Voldoet aan Richtlijn 2011/65/EU en richtlijn 2015/863

### Bevat geen SVHC stoffen

Bevat geen SVHC-stoffen met meer dan 0,1% w/w - SVHC-lijst per 27.06.2024.

### Bevat geen propositie 65 stoffen

Geen propositie 65 stoffen inbegrepen

<https://www.P65Warnings.ca.gov/>

### Vrij van conflictmineralen

Dit product bevat geen stoffen die worden aangeduid als "conflictmineralen" zoals tantaal, tin, goud of wolfram uit de Democratische Republiek Congo of aangrenzende landen."