

다용도 클램핑 바

EH 1586.400

기능

다용도 클램핑 바는 워크피스를 클램핑 할 수 있는 총 3가지의 클램프 / 서포트 방법을 제공합니다.

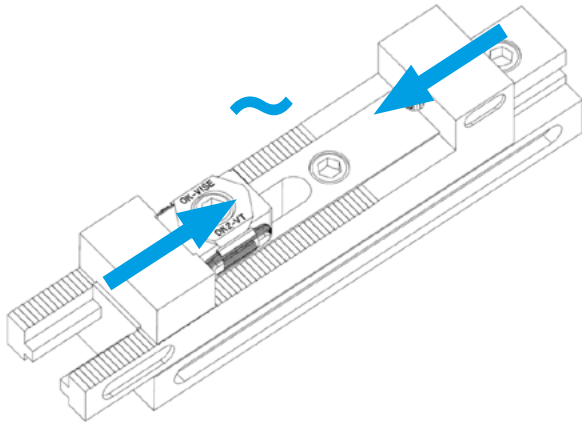

플로팅(FLOATING) 모드

- 플로팅 모드는 부품의 클램핑 포인트를 클램프 하면서 서포트 할 수 있도록 합니다.
- 워크피스의 위치에 따라서 픽스처가 위치를 조정하게 됩니다. (진동 감소 및 변형 최소화)

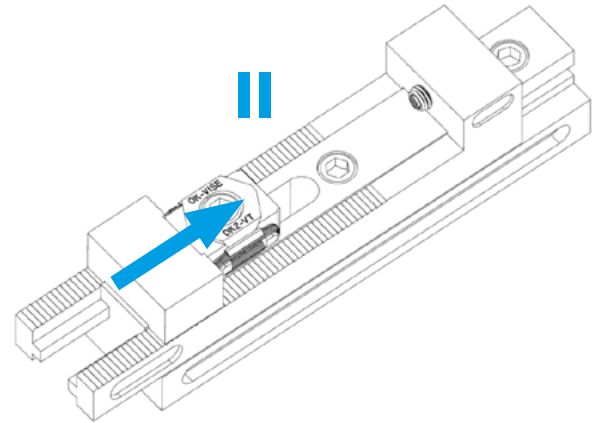

센터링(CENTRIC) 모드

- 클램핑 바가 양쪽에서 가운데로 움직이게 됩니다. 이로써 워크피스의 치수가 달라지거나 수정되더라도 항상 동일한 센터를 유지할 수 있습니다.

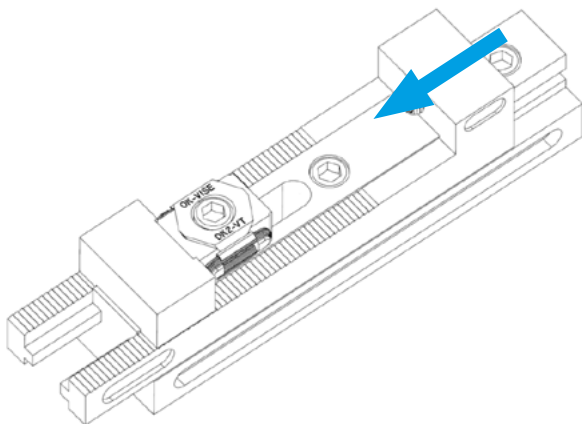

기계식 바이스(VICE) 모드

- 이 모드로 제품을 세팅하게 되면, 한 쪽의 죠오는 고정 되게 됩니다. 다른 한쪽의 죠는 여전히 움직이는 것이 가능합니다.