

경첩·아연 다이 캐스트, 잠금 포지션
EH 25164.

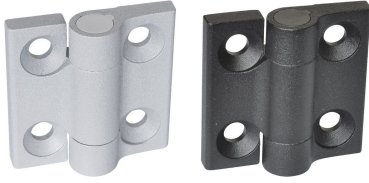

제품 설명

인덱싱 위치가 있는 아연 다이캐스트 경첩이 도어와 커버를 고정 위치에 고정합니다. 원하지 않는 자동 폐쇄 또는 개방을 방지합니다. 이는 예를 들어 기계 및 시설을 채울 때나 유지보수 및 수리 시에 이점이 됩니다.
인덱싱 위치가 -3° 및 117°인 버전(그림 2)은 닫혔을 때 도어 또는 커버가 하우징 프레임에 대해 -3° 약간 누르는 것을 보장합니다.
아연 다이캐스트로 제작된 이 경첩은 단순하고 시대를 초월한 디자인이 특징입니다.

재질

몸체

- 아연 다이 캐스트, 플라스틱 코팅처리, 은색, RAL 9006과 유사, 무광 처리
- 아연 다이 캐스트, 플라스틱 코팅처리, 검은색, RAL 9005와 유사, 무광 처리

축

- 스텐레스 스틸 1.4305

스프링

- 스프링 스틸 와이어

더 많은 정보

추가 제품

- 스페이서 플레이트, 경첩용
- 나사산 플레이트, 경첩용

그림



그림 1

그림 2

주문 정보

치수											최대 [°C]	[g]	제품 번호.
b ₁	l ₁	b ₂	b ₃	d ₁	h ₁ [mm]	h ₂	h ₃	h ₄	h ₅	l ₂			
인덱스 포지션 -90°, 0°, 90°, 180° – 그림 1, 아연 다이 캐스트, 은색													
60	60	36	20	8,3	18,5	7,5	9,5	19	40,5	36	80	152	25164.0005
인덱스 포지션 -90°, 0°, 90°, 180° – 그림 1, 아연 다이 캐스트, 검정색													
60	60	36	20	8,3	18,5	7,5	9,5	19	40,5	36	80	152	25164.0105
인덱스 포지션 -3° and 117° – 그림 2, 아연 다이 캐스트, 은색													
60	60	36	20	8,3	18,5	7,5	9,5	19	40,5	36	80	152	25164.0010
인덱스 포지션 -3° and 117° – 그림 2, 아연 다이 캐스트, 검정색													
60	60	36	20	8,3	18,5	7,5	9,5	19	40,5	36	80	152	25164.0110

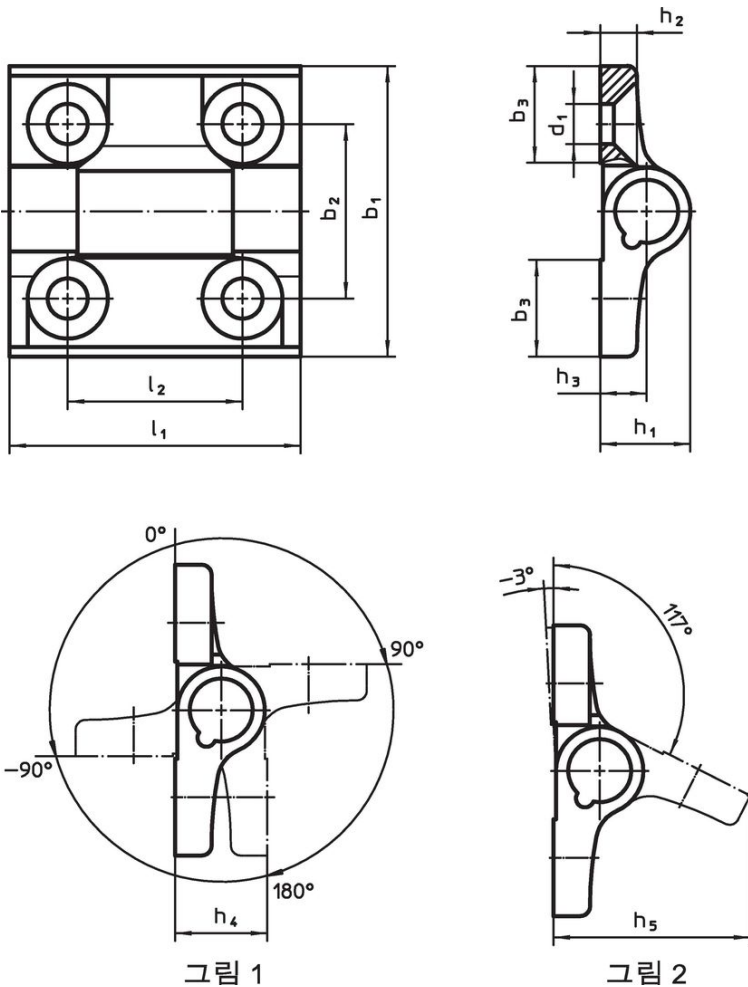
규정 준수

자세한 규정 준수 정보를 보려면 원하는 품목 번호를 선택하십시오.