

## 편심 클램핑 와셔 EH 23270.



### 제품 설명

편심 클램프 와셔는 원재료의 클램핑에 특히 적합하다. 예: 잘려나간 단면, 주물, 주철 부품 및 단조.

### 재질

편심 스크류

- 스틸

몸체

- 스틸, 표면 경화처리

### 더 많은 정보

#### 참조

The head of the eccentric screw can slightly protrude from the body (h1).

### 그림

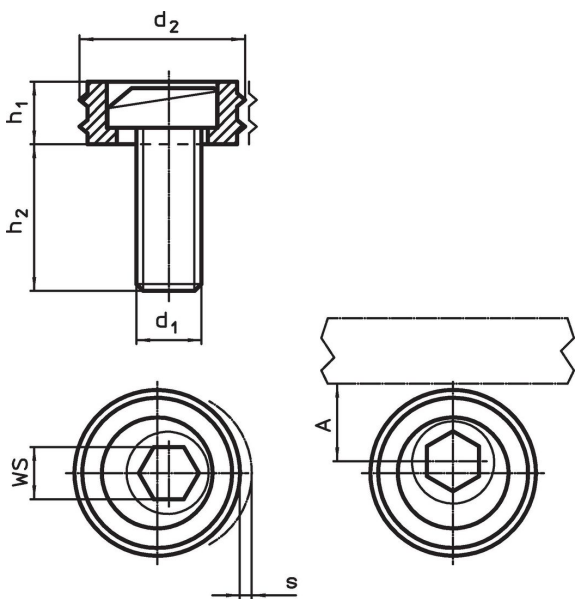

### 주문 정보

d <sub>1</sub>	d <sub>2</sub>	치수 h <sub>1</sub> [mm]	h <sub>2</sub>	s	A [mm]	WS [mm]	클램핑력 최대 [kN]	조임 토크 최대 [Nm]	 [g]	제품 번호.
M10	20,6	6,4	16,0	1,6	10,3	7	9,0	26	23	<a href="#">23270.0210</a>
M12	25,4	9,6	22,5	2,0	12,7	8	17,8	88	41	<a href="#">23270.0212</a>
M16	30,1	12,7	26,8	2,5	15,0	12	26,7	135	92	<a href="#">23270.0216</a>

### 적용 예

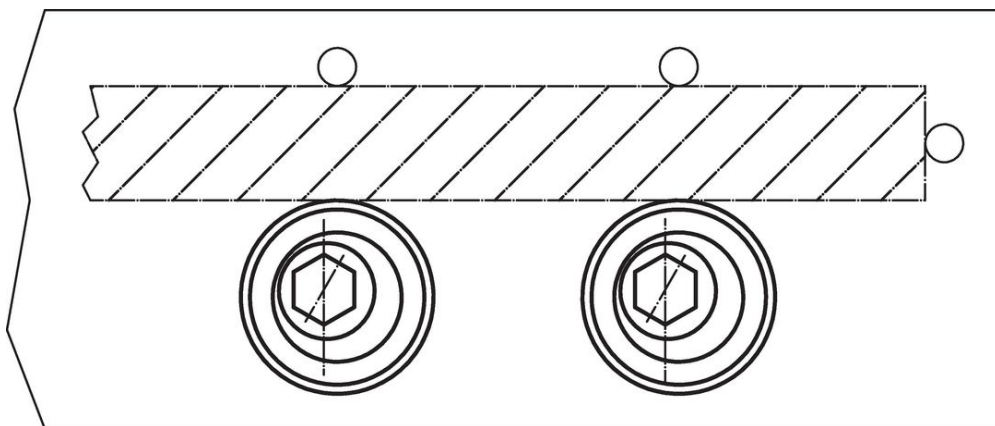

## 규정 준수

### RoHS 준수

지침 2011/65/EU 및 지침 2015/863 준수

### SVHC재질을 미포함

0.1% w/w 이상 함유된 SVHC 물질 없음 - 2024년 6월 27일 SVHC 목록.

### 식수안전 및 독성물질 관리법 물질을 포함하지 않음

식수안전 및 독성물질 관리법 물질들이 포함되어 있지 않음

<https://www.P65Warnings.ca.gov/>

### 분쟁 광물 포함하지 않음

이 제품은 탄탈륨, 주석, 금 또는 텅스텐 등 민주 공화국 또는 인접 국가에서 "분쟁 광물"로 지정된 물질을 포함하지 않습니다.