

낮은 슬롯 테넨
EH 23130.



제품 설명

DIN 650 규격 T-슬롯 기계 테이블 위에 픽스처와 클램핑 부품들의 위치를 결정하기 위해 사용된다.

재질

- 스틸, 표면 경화처리, 흑색처리, 연마처리

조립

픽스처의 정렬을 위한 슬롯에 볼트로 체결되어 사용된다. 낮은 슬롯 테넨의 경우에 기계의 슬롯 넓이가 동일한 경우에만 적용 될 수 있다.

그림

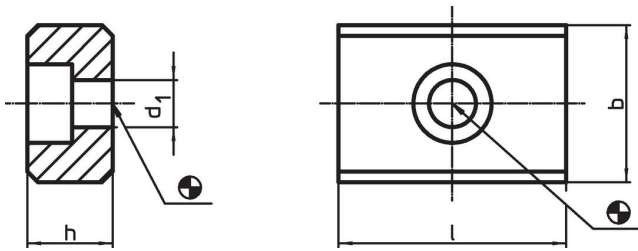

주문 정보

b h6	h	치수		d ₁	스크류용 ISO 4762	[g]	제품 번호.
		[mm]					
10	8		20	4,5	M4	11	23130.0010
12	8		20	5,5	M5	11	23130.0012
14	10		22	6,6	M6	18	23130.0014
16	10		22	6,6	M6	22	23130.0016
18	10		22	6,6	M6	25	23130.0018
20	10		22	6,6	M6	29	23130.0020
22	12		32	6,6	M6	60	23130.0022
24	12		32	6,6	M6	65	23130.0024

적용 예

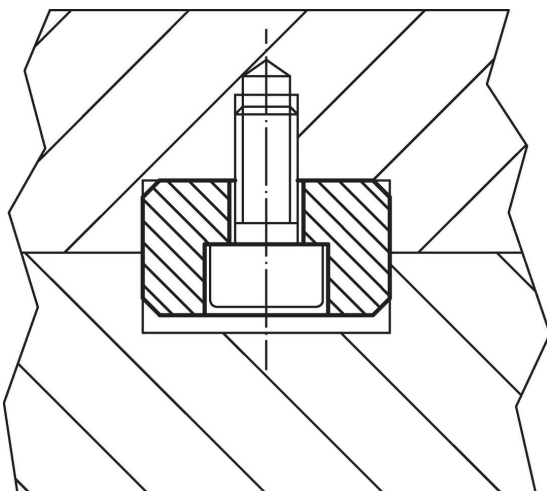

규정 준수

RoHS 준수

지침 2011/65/EU 및 지침 2015/863 준수

SVHC재질을 미포함

0.1% w/w 이상 함유된 SVHC 물질 없음 - 2024년 6월 27일 SVHC 목록.

식수안전 및 독성물질 관리법 물질을 포함하지 않음

식수안전 및 독성물질 관리법 물질들이 포함되어 있지 않음

<https://www.P65Warnings.ca.gov/>

분쟁 광물 포함하지 않음

이 제품은 탄탈륨, 주석, 금 또는 텅스텐 등 민주 공화국 또는 인접 국가에서 "분쟁 광물"로 지정된 물질을 포함하지 않습니다.