

## 센터링 핀 · 계단형

EH 23110.



### 제품 설명

계단형 센터링 핀은 팔레트 위에서 픽스처의 센터링을 위해 사용

### 재질

- 합금 표면 경화처리 스틸, 표면 경화처리, 연마처리

### 그림

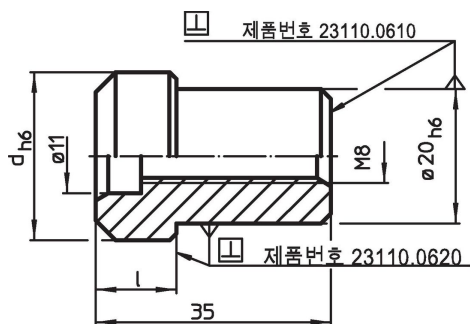

### 주문 정보

d h6	치수 [mm]	l	[g]	제품 번호.
25		12	87	23110.0610
50		20	330	23110.0620

적용 예

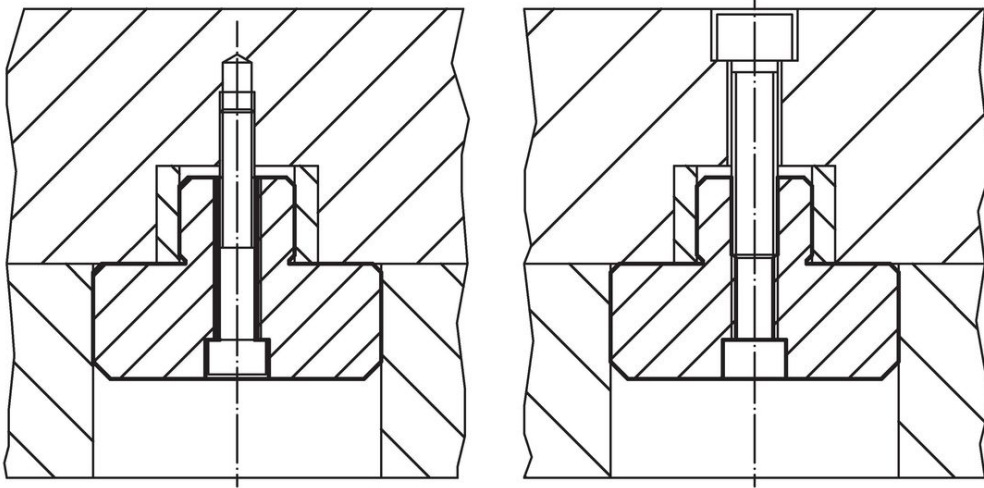

규정 준수

RoHS 준수

지침 2011/65/EU 및 지침 2015/863 준수

SVHC 재질을 미포함

0.1% w/w 이상 함유된 SVHC 물질 없음 - 2024년 6월 27일 SVHC 목록.

식수안전 및 독성물질 관리법 물질을 포함하지 않음

식수안전 및 독성물질 관리법 물질들이 포함되어 있지 않음

<https://www.P65Warnings.ca.gov/>

분쟁 광물 포함하지 않음

이 제품은 탄탈륨, 주석, 금 또는 텅스텐 등 민주 공화국 또는 인접 국가에서 "분쟁 광물"로 지정된 물질을 포함하지 않습니다.