

## 볼 캐스터·고정부품이 있는 형 EH 22750.



### 제품 설명

볼 캐스터는 이송 시스템의 모듈로써, 포장 시설의 작업에 작용될 수 있다. 예를 들어, 어떠한 제품의 이송 및 회전을 쉽게 조정할 수 있게 도와준다.

### 재질

#### 캡

- 스틸, 아연 도금처리

#### 케이스

- 스틸, 아연 도금처리

#### 볼

- 볼 베어링 스틸
- 스테인리스 스틸

### 조립

스프링이 부착된 걸쇠를 사용하여 로케이팅 홀의 큰 공차에 고정할 수 있다. 이 볼 캐스터는 작동면에서 쉽게 장착되고 해체된다. 경사진 캡모양 때문에 조립 맨드릴 EH 22750.을 사용해야 한다.

### 그림

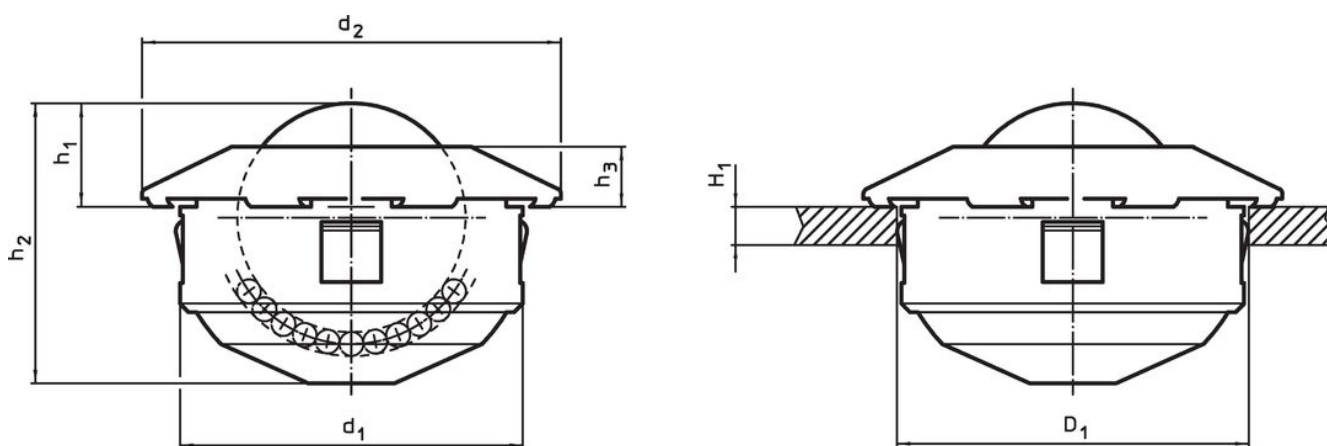

### 주문 정보

d <sub>1</sub>	볼 직경	d <sub>2</sub>	치수			H <sub>1</sub> 최소 [mm]	위치 홀 D <sub>1</sub> [mm]	동적은 반 수치 C [N]	[g]	제품 번호.
			h <sub>1</sub>	h <sub>2</sub>	h <sub>3</sub>					
<b>볼-베어링 스틸 볼</b>										
24-0,13	15	31	9,5±0,2	20,5	5,5	1,5	24	500	42	22750.0104
36-0,16	22	45	9,8±0,2	28,6	6,0	2,0	36	1300	144	22750.0108
45-0,16	30	55	13,8±0,3	37,5	8,0	2,5	45	2500	292	22750.0112
<b>스테인레스 스틸 볼</b>										
24-0,13	15	31	9,5±0,2	20,5	5,5	1,5	24	370	42	22750.0124
36-0,16	22	45	9,8±0,2	28,6	6,0	2,0	36	970	143	22750.0128
45-0,16	30	55	13,8±0,3	37,5	8,0	2,5	45	1900	290	22750.0132

### 액세서리

	해당 볼 캐스터	[g]	제품 번호.
	[mm]		
<b>조립 틀</b>			
	24	451	22750.0144
	36	480	22750.0148
	45	503	22750.0152

적용 예

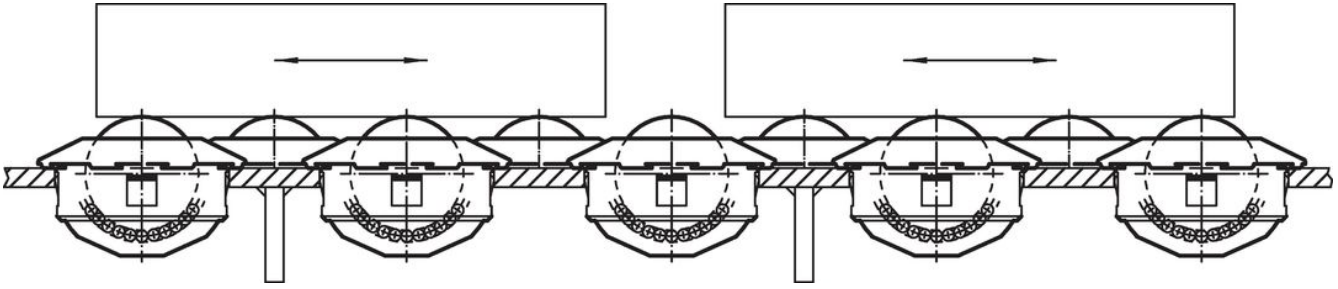

규정 준수

자세한 규정 준수 정보를 보려면 원하는 품목 번호를 선택하십시오.