

위치 부상·인덱스 볼트와 인덱스 플런저 용 EH 22110.



제품 설명

위치 부상은 인덱스 플런저와 인덱스 볼트에 적용 가능하다.
경화처리된 경사 표면에 의한 낮은 마모

재질

- 스틸, 경화처리, 흑색처리
- 스테인리스 스틸, 경화처리

더 많은 정보

참조

The thread is matched to the mounting blocks for index bolts and index plungers, die-cast (EH 22110.) and mounting blocks for index bolts and index plungers (EH 22120.).

추가 제품

- 마운팅 블록, 다이-캐스트, 인덱스 플런저와 인덱스 볼트 용
- 마운팅 블록, 인덱스 볼트와 인덱스 플런저 용

그림

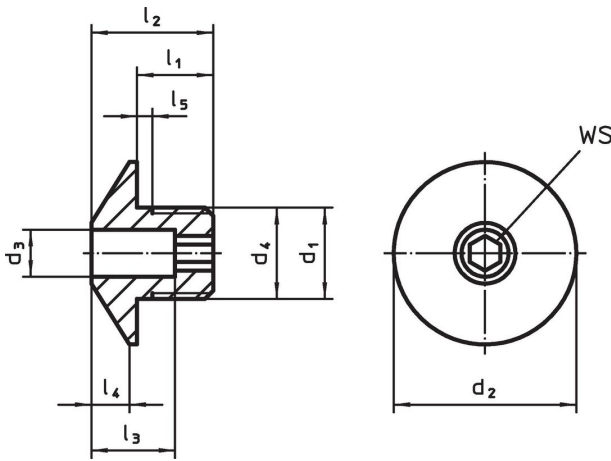

주문 정보

d ₁	d ₃ +0,1	d ₂	d ₄ -0,05	치수					스터드용 [mm]	WS [mm]	[g]	제품 번호.	
				l ₁	l ₂	l ₃	l ₄	l ₅ +0,5					
													[mm]
스틸													
M12 x 1,5	4,2	24	12	10	16	11	5	1,5	4	4	17	22110.0464	
M12 x 1,5	5,2	24	12	10	16	11	5	1,5	5	4	17	22110.0465	
M12 x 1,5	6,2	24	12	10	16	11	5	1,5	6	4	16	22110.0466	
M16 x 1,5	8,2	32	16	12	20	13	7	1,5	8	6	36	22110.0468	
M16 x 1,5	10,2	32	16	12	20	13	7	1,5	10	6	34	22110.0470	
M16 x 1,5	12,2	32	16	12	20	13	7	1,5	12	6	33	22110.0472	
스테인리스 스틸													
M12 x 1,5	4,2	24	12	10	16	11	5	1,5	4	4	17	22110.0474	
M12 x 1,5	5,2	24	12	10	16	11	5	1,5	5	4	17	22110.0475	
M12 x 1,5	6,2	24	12	10	16	11	5	1,5	6	4	16	22110.0476	
M16 x 1,5	8,2	32	16	12	20	13	7	1,5	8	6	36	22110.0478	
M16 x 1,5	10,2	32	16	12	20	13	7	1,5	10	6	34	22110.0480	
M16 x 1,5	12,2	32	16	12	20	13	7	1,5	12	6	33	22110.0482	

적용 예

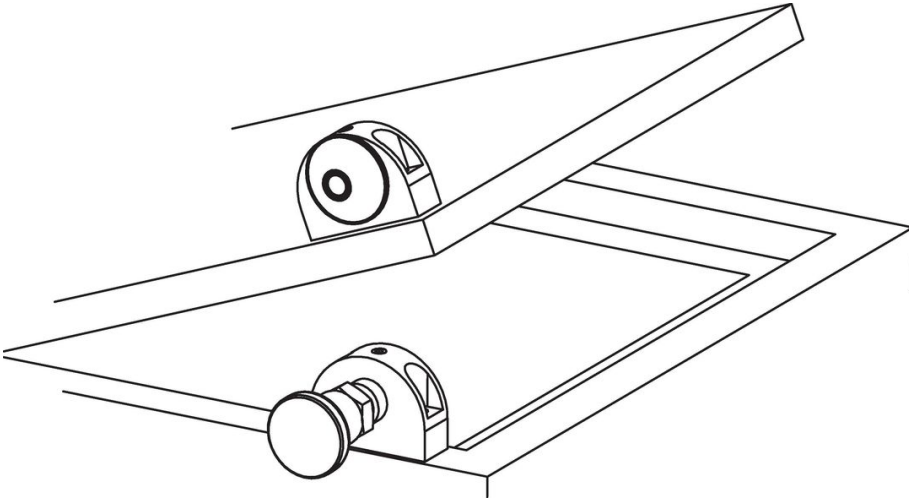

규정 준수

자세한 규정 준수 정보를 보려면 원하는 품목 번호를 선택하십시오.