

스톱퍼 · 다이아몬드 코팅
EH 1586.

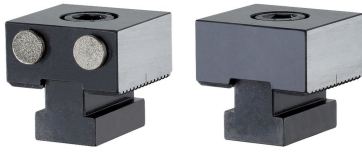

제품 설명

재질

나사 고정식 패드
• 다이아몬드 코팅

몸체

• 공구강, 경화처리

그림



그림 1



그림 2

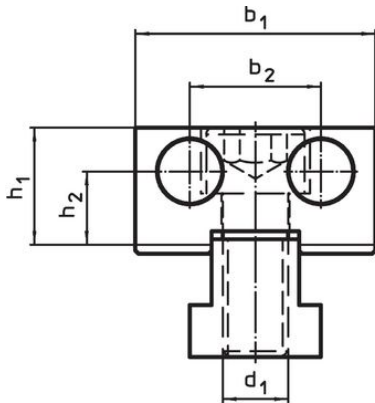

주문 정보

d ₁	d ₂	l ₁	l ₂ ±0,01	l ₃	치수				[g]	제품 번호.
					b ₁ -0,05	b ₂	h ₁	h ₂		
[mm]										
다이아몬드 코팅, 양면 - 그림 1										
M12	12	44	-	2	44	24	21,4	13,4	406	1586.010
다이아몬드 코팅 면 / 평면 형 - 그림 2										
M12	12	42	20	2	44	24	21,4	13,4	403	1586.011

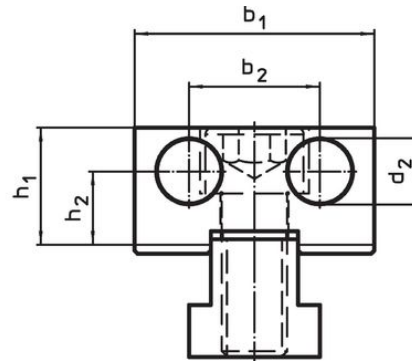
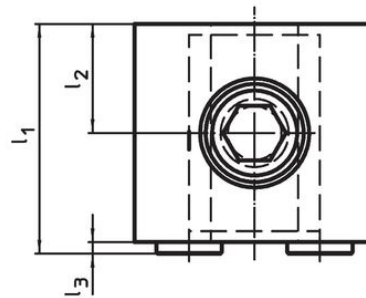
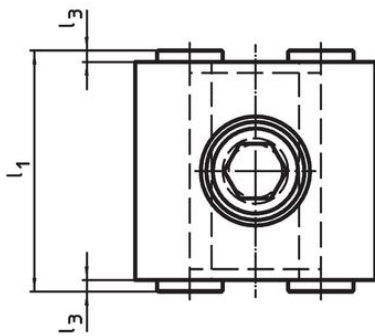
규정 준수

RoHS 준수

지침 2011/65/EU 및 지침 2015/863 준수

SVHC재질을 미포함

0.1% w/w 이상 함유된 SVHC 물질 없음 - 2024년 6월 27일 SVHC 목록.

식수안전 및 독성물질 관리법 물질을 포함하지 않음

식수안전 및 독성물질 관리법 물질들이 포함되어 있지 않음

<https://www.P65Warnings.ca.gov/>

분쟁 광물 포함하지 않음

이 제품은 탄탈륨, 주석, 금 또는 텅스텐 등 민주 공화국 또는 인접 국가에서 "분쟁 광물"로 지정된 물질을 포함하지 않습니다.