

V-블록

EH 1048.200 - EH 1148.300



제품 설명

재질

- 스틸, 표면-경화처리, 연삭처리

그림

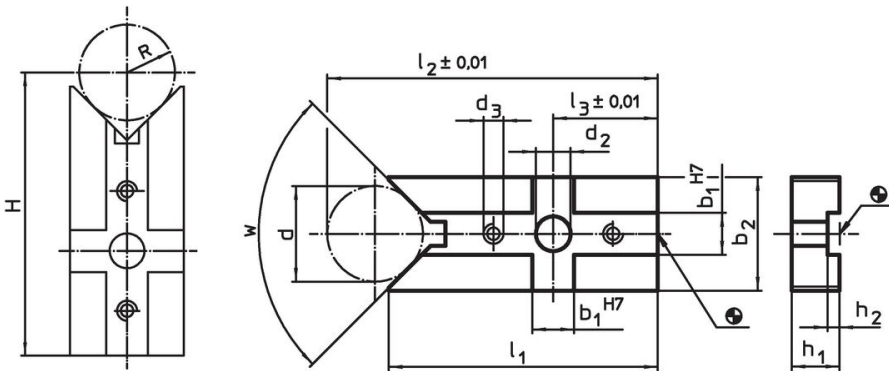

- H = (R\*1,414) + 49,497 [1048.200]
- H = (R\*1,414) + 48,996 [1048.300]
- H = (R\*1,155) + 77,025 [1148.000]
- H = (R\*1,155) + 81,204 [1148.100]
- H = (R\*1,414) + 72,872 [1148.200]
- H = (R\*1,414) + 73,159 [1148.300]

주문 정보

시스템	b <sub>1</sub>	d	b <sub>2</sub>	d <sub>2</sub>	d <sub>3</sub>	l <sub>1</sub>	치수			h <sub>1</sub>	h <sub>2</sub>	d 최소	d 최대	w	[g]	제품 번호
							l <sub>2</sub>	l <sub>3</sub>	[mm]							
V40	10	20	25	6,6	M4	60	73,64	20	10	2,6	8	25	90°	90	1048.200	
V40	10	30	38	6,6	M4	66	85,21	20	10	2,6	8	44	90°	155	1048.300	
V70	14	32	38	13,0	M6	87	111,50	35	16	4,0	18	66	120°	331	1148.000	
V70	14	62	68	13,0	M6	100	148,00	35	16	4,0	18	126	120°	694	1148.100	
V70	14	32	38	13,0	M6	90	111,50	35	16	4,0	14	44	90°	328	1148.200	
V70	14	62	68	13,0	M6	104	148,00	35	16	4,0	14	83	90°	690	1148.300	

적용 예

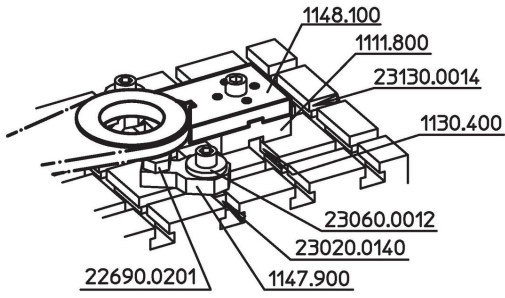

규정 준수

**RoHS 준수**

지침 2011/65/EU 및 지침 2015/863 준수

**SVHC 재질을 미포함**

0.1% w/w 이상 함유된 SVHC 물질 없음 - 2024년 1월 23일 SVHC 목록.

**식수안전 및 독성물질 관리법 물질을 포함하지 않음**

식수안전 및 독성물질 관리법 물질들이 포함되어 있지 않음  
<https://www.P65Warnings.ca.gov/>

**분쟁 광물 포함하지 않음**

이 제품은 탄탈륨, 주석, 금 또는 텅스텐 등 민주 공화국 또는 인접 국가에서 "분쟁 광물"로 지정된 물질을 포함하지 않습니다.