

널링 손잡이 · DIN 6303

24480.0308



제품 설명

재질

- 스테인레스 스틸 1.4305

조립

B 형: 핀 홀 가공 후, 공차 H7 이내에서 설치해야 함.

더 많은 정보

참조

널링 피치 및 널링 깊이는 DIN 규격과 차이가 있을 수 있음.

그림



그림 1



그림 2

주문 정보

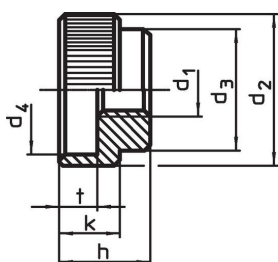
| d ₁ | d ₂ | d ₃ | d ₄ | 치수 d ₅ 고정용 나사홀 [mm] | e | h | k | t | 해당 스트리트 핀 DIN 7 |  [g] | 제품 번호 |
|---------------------------|----------------|----------------|----------------|---|---|----|----|---|--------------------|---|------------|
| 핀 홀, B 형 - 그림 2, 스테인리스 스틸 | | | | | | | | | | | |
| M8 | 30 | 20 | 24 | 1,9 | 3 | 17 | 12 | 7 | 2,0 m6 x 20 | 45 | 24480.0308 |

적용 예

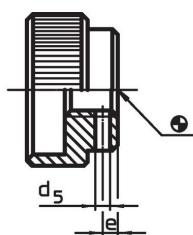
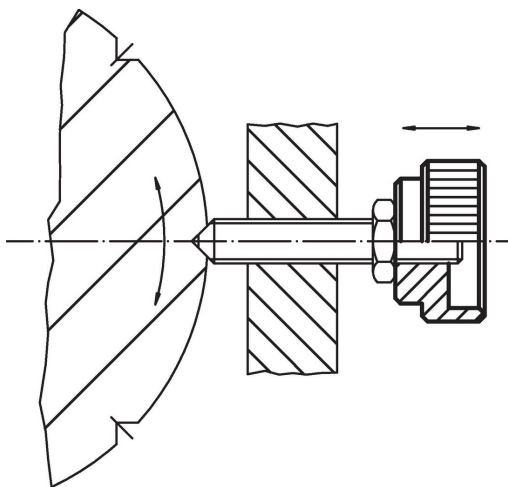

규정 준수

RoHS 준수

지침 2011/65/EU 및 지침 2015/863 준수

SVHC재질을 미포함

0.1% w/w 이상 함유된 SVHC 물질 없음 - 2024년 1월 23일 SVHC 목록.

식수안전 및 독성물질 관리법 물질을 포함하지 않음

식수안전 및 독성물질 관리법 물질들이 포함되어 있지 않음

<https://www.P65Warnings.ca.gov/>

분쟁 광물 포함하지 않음

이 제품은 탄탈륨, 주석, 금 또는 텅스텐 등 민주 공화국 또는 인접 국가에서 "분쟁 광물"로 지정된 물질을 포함하지 않습니다.