

컴팩트 클램프 23690.0012



제품 설명

컴팩트 클램프는 다용도 클램핑 부품임. 자체 체결 클램핑 레버로 인해 수평, 수직 위치에서의 장착과 가공물 가공이 가능함.

특징:

- 정확하고 정밀한 위치 클램핑
- 쉬운 작동
- 적은 토크로 높은 클램핑력 발생, 베어링을 지닌 클램핑 레버로 인한 내마모성
- 지속적이며 넓은 클램핑 범위
- 간섭없이 가공물을 교체할 수 있도록 완전히 접을 수 있는 클램핑 레버
- 다양한 클램핑 부품용 위치홀과 클램핑 레버, 예를 들어, 볼이 끝에 달린 스크류 (EH 22700.-EH 22720.)과 셀프-얼라이닝 패드 (EH 22730./EH 22740.) 등.
- 변함없는 클램핑력으로 큰 범위 조절
- 높이 조절 어댑터 EH 23690.0112/0116 으로 높이 조절
- 쉽고 유연하게 조립 가능.
- 부식 방지
- 이물질이나 칩에 강함.

재질

몸체

- 열처리된 스틸, 흑색 처리

클램핑 레버

- 열처리 스틸, 열처리, 은도금

조립

조립과 설치:

1. 스크류 ISO 4762-M 6x10을 제거.
2. 돌려서 클램핑 레버 제거.
3. 2개 육각렌치형 스크류로 조임(주문시 포함)
4. 클램핑 레버를 슬라이딩 레일에 놓고 삽입한다.
5. ISO 4762-M 6x10 스크류를 꼭 조인다.

작동

클램핑 순서:

1. 클램핑 부위에 클램핑 레버를 갖다 놓는다.
2. 육각 칼라 스크류로 클램핑.
3. 푸는 것은 반대로 한다.

더 많은 정보

추가 제품

- 높이 조절 어댑터, 컴팩트 클램프용

그림

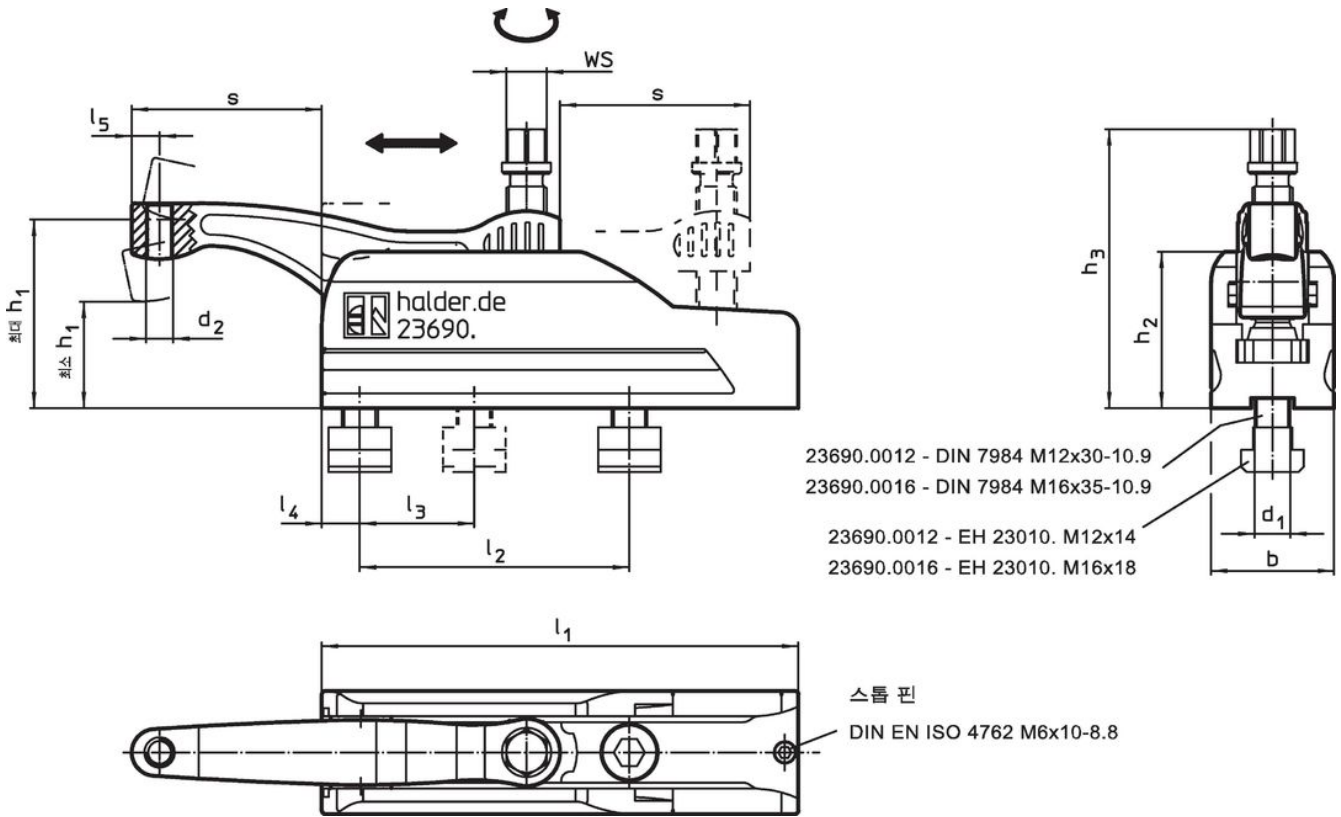

주문 정보

d_1	d_2	h_1 최소	h_1 최대	h_2	h_3	치수						b	WS [mm]	클램 평력 최대 [kN]	조임 토크 최대 [Nm]	제품 번호	
						s 최대 [mm]	l_1	l_2 +1	l_3	l_4	l_5						[g]
M12	M8	40	60	59	95	43	134	70	50	13	10	45	16	15	45	1840	23690.0012

적용 예

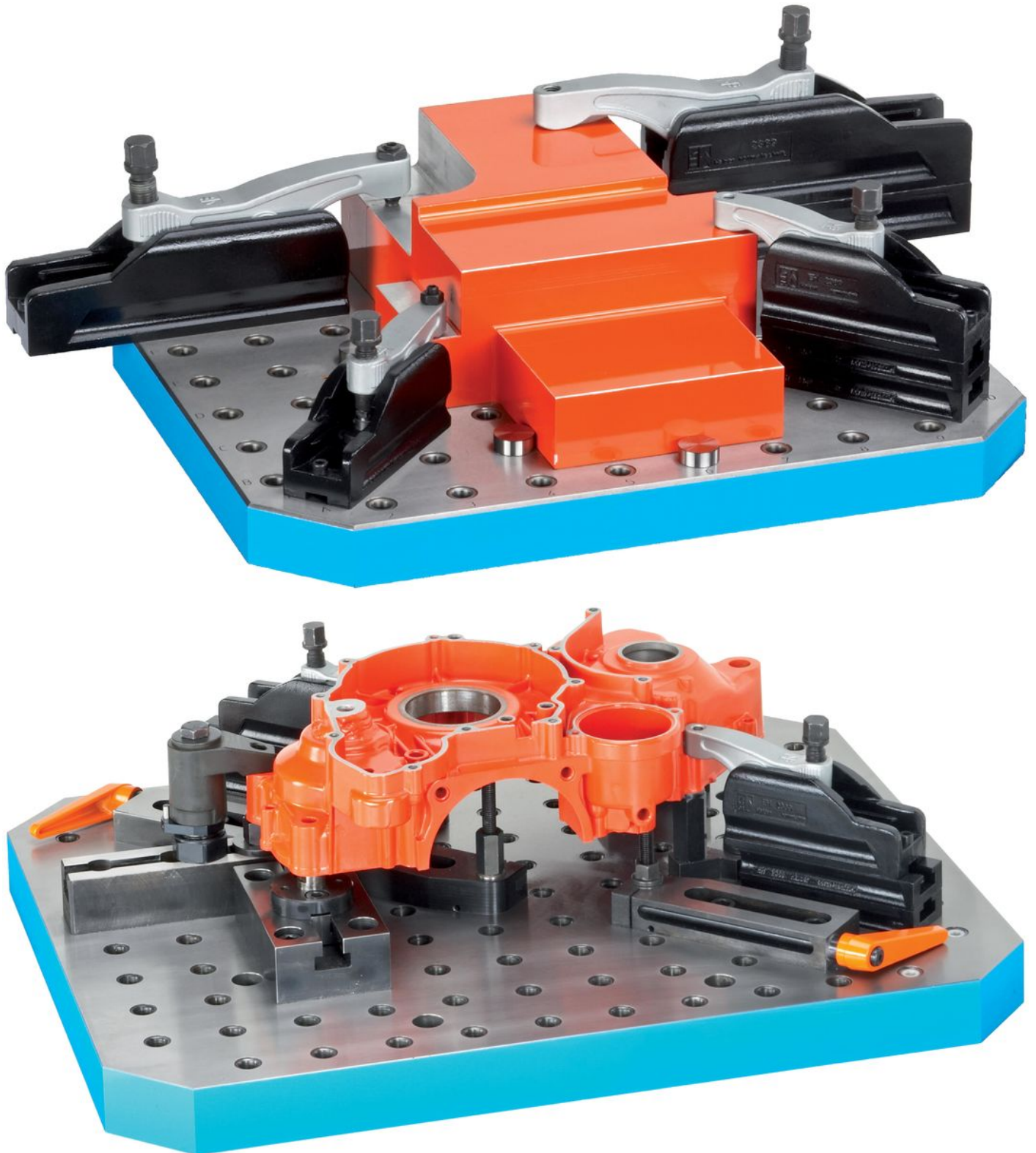

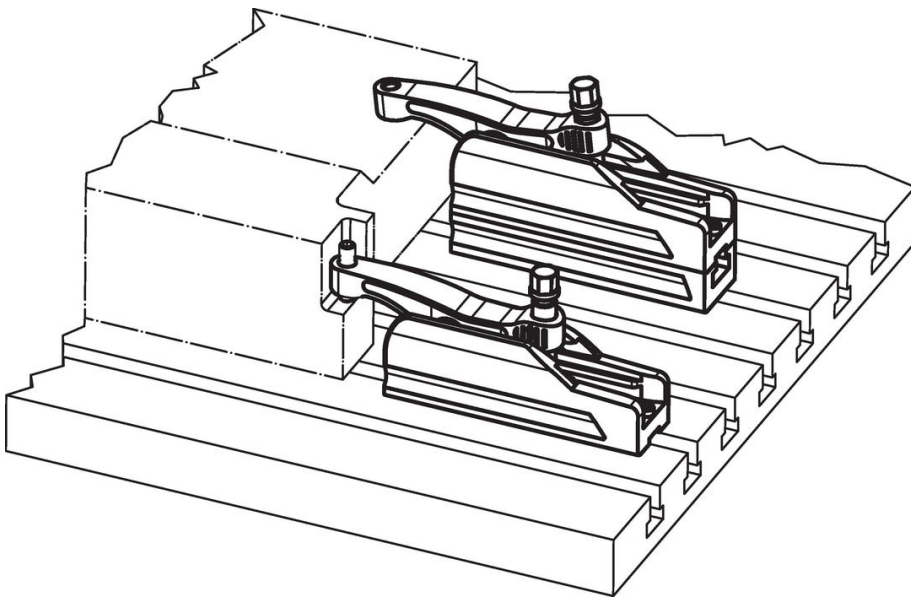
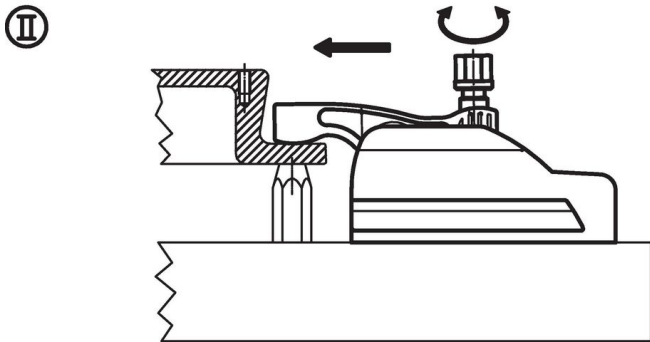
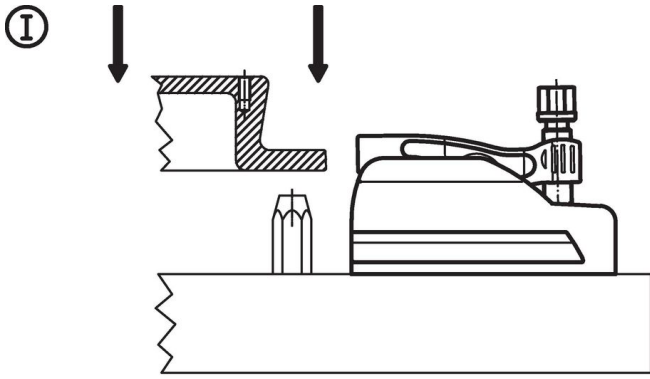

규정 준수

RoHS 준수

납 성분 포함 - 예외조항 6a / 6b / 6c 준수

0.1% w/w 이상 함유된 SVHC 물질 포함

납 성분 포함 - 2024년 1월 23일 SVHC 목록

식수안전 및 독성물질 관리법 물질 포함



납은 노출로 인해 압과 생식 기능에 해를 끼칠 수 있습니다
<https://www.P65Warnings.ca.gov/>

분쟁 광물 포함하지 않음

이 제품은 탄탈륨, 주석, 금 또는 텅스텐 등 민주 공화국 또는 인접 국가에서 "분쟁 광물"로 지정된 물질을 포함하지 않습니다.