

측면 스프링 플런저 · 스프링 스틸 시트 있음

22160.0212



제품 설명

스프링 스틸 시트가 있는 측면 스프링 플런저는 간단하고 안정적으로 가공물, 부품의 고정, 픽스처 플레이트에 적용 될 수 있다. (예 : 판 형태의 소재 마운팅 또는 지그 픽스처 구성 전의 클램핑 공정)
양쪽형은 순차적인 클램핑이 가능.
 h_1 이하에서는 다운 홀드 효과가 발생함.

재질

- 스프링 элемент
• 스테인리스 스틸
- 몸체
• 스틸, 검정색

그림



그림 1

그림 2

주문 정보

l_1 ± 1	l_2	l_3	l_4	l_5	b_1 $\pm 0,5$	치수 [mm]			h_1	h_2 ± 1	h_3	R	스트로크 s [mm]	스크류용 [mm]	스프링력 F 최대 ¹⁾ ~ [N]	최대 [°C]	중량 [g]	제품 번호.
72	50	23	12	13,5	25	6	b_2	b_3	40,5	61,5	15	32,8	1,5	M12	170	250	256	22160.0212

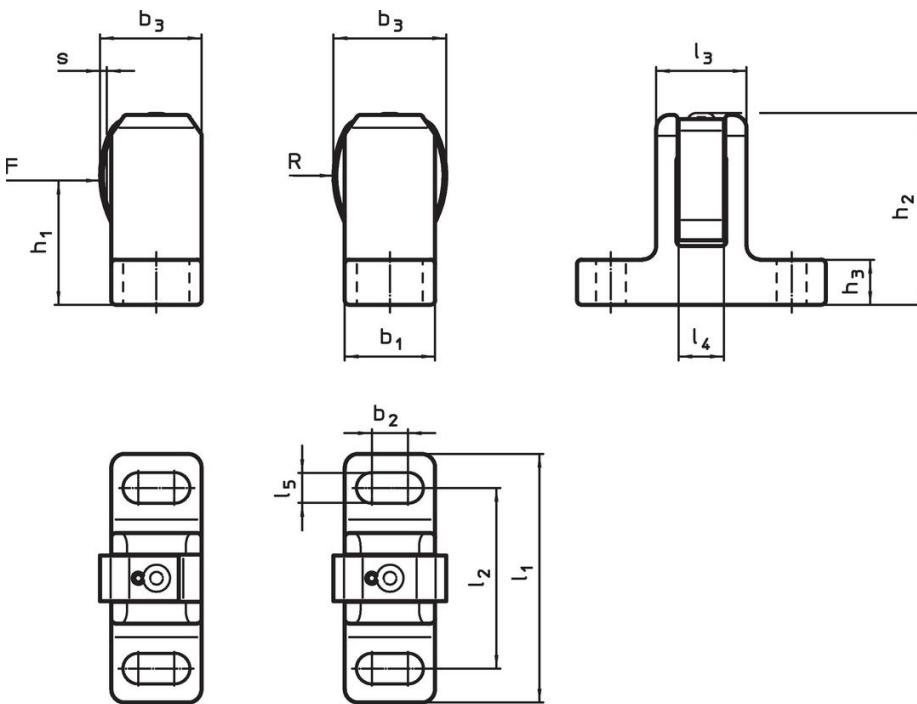
¹⁾ 통계상 평균수치임

적용 예

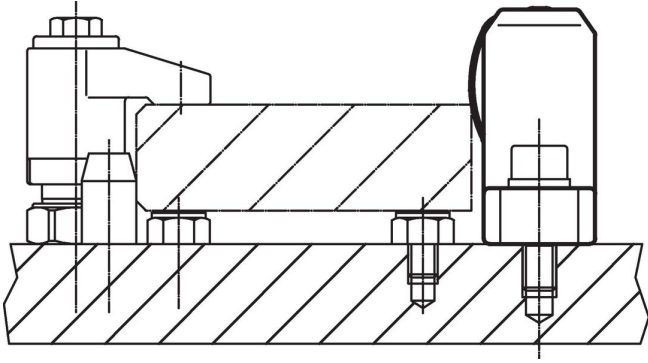

규정 준수

RoHS 준수

지침 2011/65/EU 및 지침 2015/863 준수

SVHC재질을 미포함

0.1% w/w 이상 함유된 SVHC 물질 없음 - 2024년 6월 27일 SVHC 목록.

식수안전 및 독성물질 관리법 물질을 포함하지 않음

식수안전 및 독성물질 관리법 물질들이 포함되어 있지 않음

<https://www.P65Warnings.ca.gov/>

분쟁 광물 포함하지 않음

이 제품은 탄탈륨, 주석, 금 또는 텅스텐 등 민주 공화국 또는 인접 국가에서 "분쟁 광물"로 지정된 물질을 포함하지 않습니다.