

멀티-바이스 · MS 125eco

1700.020

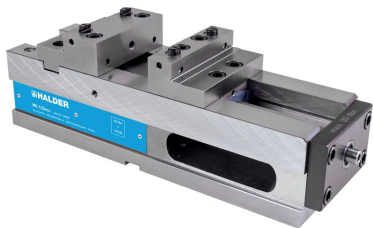

제품 설명

All-round 클램핑 시스템은 기존 클램핑 및 그립 클램핑 방식에 적용할 수 있다. 일반적인 밀링 작업에 적용 가능하다. 비가공 파트의 클램핑, 경화된 재질의 톱 절단 또는 플레임(화염) 절단, 가공물 내의 교체 가능한 그립퍼.

MS 125eco 는 비가공 / 반가공 상태의 파츠들뿐 아니라 완제품을 빠르게 가공하기 위해 고안되었다. 이는 첫번째 그립 클램핑과 기존 클램핑 방식에 대해 재조정 없이 두번째 클램핑을 균일하게 하는데 적합하다.

- 가공물의 가공에서 높은 정밀도를 위한 연삭 조
- 기계식 파워 인텐시파이어(강화장치)가 있는 고압 스피들 (토크렌치로 작동)
- 클램핑 포스 40 kN 까지 (선형 동작 증가, 최대 30 Nm)
- 솔리드 베이스는 GGG 60으로 제작, 상부와 하부는 연마처리
- 가공물의 스톱포지션을 위한 양쪽의 M8 나사산
- 머신의 바닥에 최적의 정렬을 위한 바닥면의 정밀 정렬 슬롯

공급 범위

- MS 125eco X 1
- 그립퍼 스테어드용 계단식 조오 X 1
- 그립퍼 스테어드 포인트 형 X 4
- 클램핑 부품 X 4
- 렌치 X 3

멀티 바이스 MS 125 의 액세서리 뿐 아니라 "일반 클램핑"과 "그립 클램핑"의 모든 제품 범위 부품들은 MS 125eco 와 완벽하게 호환됨. 수평가공(horizontal machining) 의 경우 HALDER의 기본 요소 품목인 (앵글 / 큐브)를 사용할 수 있습니다.

재질

- 구상 흑연 주철 (GGG 60)

더 많은 정보

추가 제품

- 멀티-바이스, MS 125
- 토크 렌치

그림

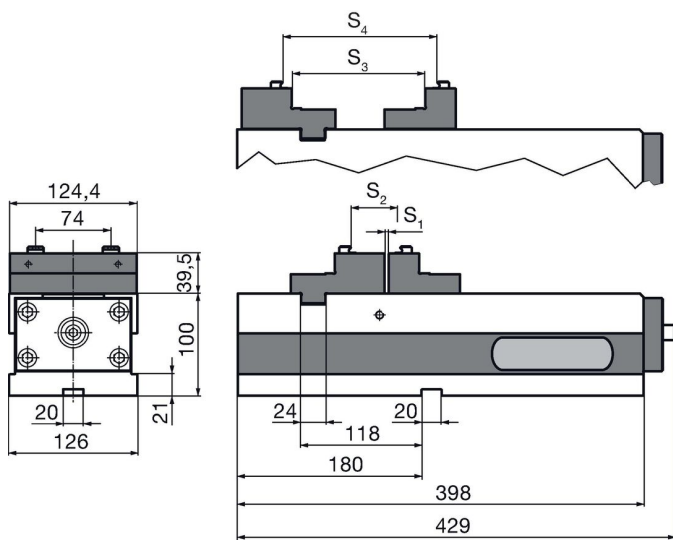

주문 정보

클램핑력 최대 [kN]		제품 번호.
40	[kg]	1700.020

규정 준수

RoHS 준수

지침 2011/65/EU 및 지침 2015/863 준수

SVHC재질을 미포함

0.1% w/w 이상 함유된 SVHC 물질 없음 - 2024년 1월 23일 SVHC 목록.

식수안전 및 독성물질 관리법 물질을 포함하지 않음

식수안전 및 독성물질 관리법 물질들이 포함되어 있지 않음

<https://www.P65Warnings.ca.gov/>

분쟁 광물 포함하지 않음

이 제품은 탄탈륨, 주석, 금 또는 텅스텐 등 민주 공화국 또는 인접 국가에서 "분쟁 광물"로 지정된 물질을 포함하지 않습니다.