

位置調整付クランピング・スラスト・ベアリング付

EH 24420.

同じ力でクランプ力が倍増

クランピング・レバーにスラスト・ベアリングを組み込んだ本製品は、次のような特長を持っています。

特長

- スラスト・ベアリング無しのものに比べ、締付力が約2倍になります(下図参照)。
- 場合によってはネジ締結の設計を本製品によるクランプで置き換えることもできます。
- 小さな力で大きな締付力を出せるので、従来品より一つ小さいサイズのレバーを使うことができ、スペースの節約になります。
- 摩擦による力の損失が大幅に減少します。
- 底面がほとんど動かないので対象部品の損傷がありません。



4

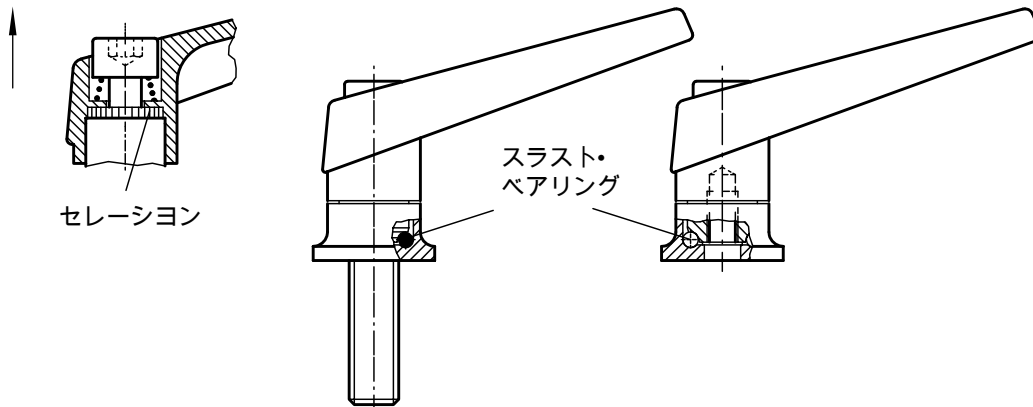

スラスト・ベアリングによるクランプ力の向上
(手で同じ力を加えた場合)

