

## スポーク・ハンドル・アルミニウム

EH 24610.



### 製品説明

ボス部は旋削加工。リム部は旋削加工後に鏡面研磨。加工していない部分はきれいにサンドブラスト。通常は塗装をせずこのまま使用できます

### 材質

#### 軸部

- ・ スティール、亜鉛めっき

#### 本体

- ・ アルミニウム鋳物

#### 筒形ハンドル EH 24530

- ・ 熱硬化性樹脂 ( PF31 )、黒 ( RAL 9005相当 )

### 組立

正面から軸に固定する場合は、皿穴付ワッシャーEH22270.を使います。

### 更なる情報

#### その他の製品

- ・ 皿穴付ワッシャー
- ・ 円筒形ハンドル, 回転式

### 寸法図

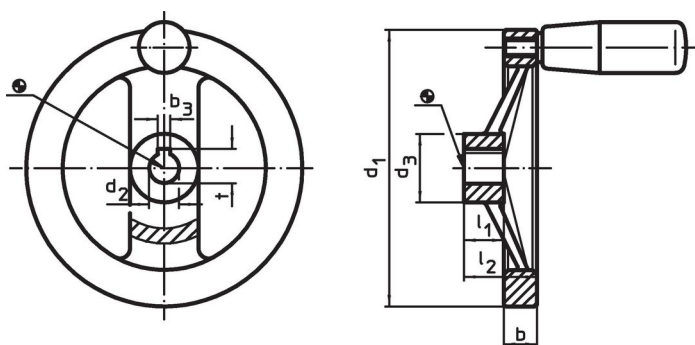

キー溝の位置は、図に対して回転方向にずれている場合があります

### 発注情報

寸法						ボス部のキー溝 DIN 6885 シート 1		適合 回転 ハンドル EH 24530.	🌡️ max.	📦 [g]	製品番号
d <sub>1</sub>	d <sub>2</sub> H7	d <sub>3</sub>	b	l <sub>1</sub>	l <sub>2</sub> 約	b <sub>3</sub>	t	[mm]	[°C]	[g]	
[mm]						[mm]					
<b>キー溝なし、円筒型取っ手無し</b>											
125	12	31	15,0	18	33	-	-	-	-	301	24610.0010
125	14	31	15,0	18	33	-	-	-	-	300	24610.0011
140	14	36	16,5	19	36	-	-	-	-	400	24610.0015
140	16	36	16,5	19	36	-	-	-	-	396	24610.0016
160	14	36	18,0	20	39	-	-	-	-	520	24610.0020
160	16	36	18,0	20	39	-	-	-	-	526	24610.0021
200	18	42	20,5	24	45	-	-	-	-	886	24610.0030
200	20	42	20,5	24	45	-	-	-	-	876	24610.0031
250	22	48	23,0	28	51	-	-	-	-	1454	24610.0040
250	26	48	23,0	28	51	-	-	-	-	1516	24610.0041
<b>キー溝付、円筒型取っ手無し</b>											
125	12	31	15,0	18	33	4	13,8	-	-	303	24610.0110
125	14	31	15,0	18	33	5	16,3	-	-	306	24610.0111
140	14	36	16,5	19	36	5	16,3	-	-	406	24610.0115
140	16	36	16,5	19	36	5	18,3	-	-	404	24610.0116
160	14	36	18,0	20	39	5	16,3	-	-	542	24610.0120
160	16	36	18,0	20	39	5	18,3	-	-	525	24610.0121
200	18	42	20,5	24	45	6	20,8	-	-	887	24610.0130
200	20	42	20,5	24	45	6	22,8	-	-	875	24610.0131
250	22	48	23,0	28	51	6	24,8	-	-	1446	24610.0140
250	26	48	23,0	28	51	8	29,3	-	-	1443	24610.0141

寸法						ボス部のキー溝 DIN 6885 シート 1		適合 回転 ハンドル EH 24530.	🌡️ max.	📦 [g]	製品番号	
d <sub>1</sub>	d <sub>2</sub> H7	d <sub>3</sub>	b	l <sub>1</sub>	l <sub>2</sub> 約	b <sub>3</sub>	t	[mm]	[mm]	[°C]	[g]	
[mm]												
キー溝なし、円筒型取っ手 EH24530.付												
125	12	31	15,0	18	33	-	-	23 x M 8	110	390	24610.0210	
125	14	31	15,0	18	33	-	-	23 x M 8	110	390	24610.0211	
140	14	36	16,5	19	36	-	-	23 x M 8	110	490	24610.0215	
140	16	36	16,5	19	36	-	-	23 x M 8	110	490	24610.0216	
160	14	36	18,0	20	39	-	-	26 x M10	110	645	24610.0220	
160	16	36	18,0	20	39	-	-	26 x M10	110	645	24610.0221	
200	18	42	20,5	24	45	-	-	26 x M10	110	1000	24610.0230	
200	20	42	20,5	24	45	-	-	26 x M10	110	1000	24610.0231	
250	22	48	23,0	28	51	-	-	28 x M10	110	1585	24610.0240	
250	26	48	23,0	28	51	-	-	28 x M10	110	1585	24610.0241	
キー溝付、円筒型取っ手 ( EH24530. ) 付												
125	12	31	15,0	18	33	4	13,8	23 x M 8	110	390	24610.0310	
125	14	31	15,0	18	33	5	16,3	23 x M 8	110	387	24610.0311	
140	14	36	16,5	19	36	5	16,3	23 x M 8	110	490	24610.0315	
140	16	36	16,5	19	36	5	18,3	23 x M 8	110	490	24610.0316	
160	14	36	18,0	20	39	5	16,3	26 x M10	110	645	24610.0320	
160	16	36	18,0	20	39	5	18,3	26 x M10	110	645	24610.0321	
200	18	42	20,5	24	45	6	20,8	26 x M10	110	1000	24610.0330	
200	20	42	20,5	24	45	6	22,8	26 x M10	110	1000	24610.0331	
250	22	48	23,0	28	51	6	24,8	28 x M10	110	1585	24610.0340	
250	26	48	23,0	28	51	8	29,3	28 x M10	110	1585	24610.0341	

## 法令(コンプライアンス)

### RoHS準拠

鉛を含有 - 6a/ 6b/ 6cの除外規定に適合

### 0.1%以上の高懸念物質(SVHC)を使用しています

鉛を含有します-2024年6月27日SVHC [REACH]リスト対象

### プロポジション65リストの物質を使用しています



鉛に晒されることは、発がん性や生殖障害を引き起こす原因になります。

<https://www.P65Warnings.ca.gov/>

### 紛争物質は使用していません

本製品は、コンゴ民主共和国や隣国地域から産出されるチタン、錫、金、タングステンなどのいかなる「紛争鉱物」に由来する物質を使っていません。