

## ボール・ノブ・DIN 319

EH 24560.



### 製品説明

ボール・ノブ DIN319は、型バラなく研磨されています。

### 材質

- ブッシュ
- ・ スティール、亜鉛めっき
  - ・ 黄銅

### ボール

- ・ 熱硬化性樹脂 (PF31)、黒 (RAL 9005相当)
- ・ 熱硬化性樹脂 (PF31)、赤 (RAL 3003相当)

### 組立

形状M (図3) の組み付け：軽くたたいて圧入します。接着の必要なし。相手の軸はh9とします。

### 寸法図



図 1

図 2

図 3

### 発注情報

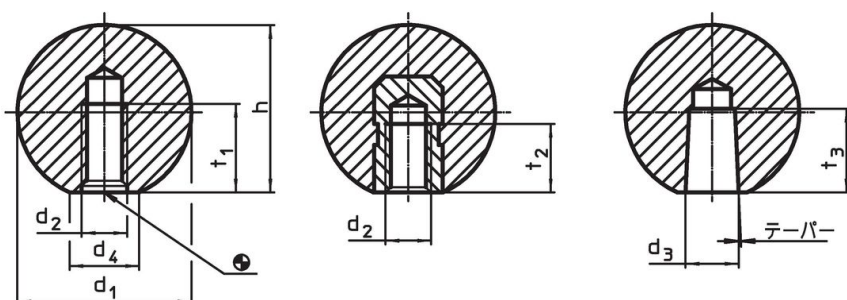
d <sub>1</sub>	d <sub>2</sub>	d <sub>3</sub>	d <sub>4</sub> 約	寸法					適合ボルト h9 [mm]	🌡️ max. [°C]	📦 [g]	製品番号
				h 約 [mm]	t <sub>1</sub> min.	t <sub>2</sub> min.	t <sub>3</sub> min.	テーパ				
モールド・ネジ付 形状C - 図 1, 黒												
16	M 4	-	8	15,0	7	-	-	-	110	3,2	24560.0016	
20	M 5	-	12	18,0	9	-	-	-	110	5,2	24560.0020	
25	M 6	-	15	22,5	11	-	-	-	110	10,0	24560.0025	
32	M 8	-	18	29,0	14	-	-	-	110	22,0	24560.0032	
40	M10	-	22	37,0	18	-	-	-	110	42,0	24560.0040	
50	M12	-	28	46,0	21	-	-	-	110	86,0	24560.0050	
メネジ付ブッシュ入り 形状E - 図 2, 黒												
16	M 4	-	8	15,0	-	6,0	-	-	110	3,9	24560.0116 <sup>1)</sup>	
20	M 5	-	12	18,0	-	7,5	-	-	110	8,0	24560.0120	
25	M 6	-	15	22,5	-	9,0	-	-	110	14,0	24560.0125	
32	M 8	-	18	29,0	-	12,0	-	-	110	26,0	24560.0132	
40	M10	-	22	37,0	-	15,0	-	-	110	56,0	24560.0140	
50	M12	-	28	46,0	-	18,0	-	-	110	108,0	24560.0150	
モールド・ネジ付 形状C - 図 1, 赤												
16	M 4	-	8	15,0	7	-	-	-	110	3,2	24560.0516	
20	M 5	-	12	18,0	9	-	-	-	110	5,2	24560.0520	
25	M 6	-	15	22,5	11	-	-	-	110	10,0	24560.0525	
32	M 8	-	18	29,0	14	-	-	-	110	22,0	24560.0532	
40	M10	-	22	37,0	18	-	-	-	110	42,0	24560.0540	
50	M12	-	28	46,0	21	-	-	-	110	86,0	24560.0550	

<sup>1)</sup> 真鍮製ブッシュ

d <sub>1</sub>	d <sub>2</sub>	d <sub>3</sub>	寸法					適合ボルト h9 [mm]	🌡️ max. [°C]	📦 [g]	製品番号
			d <sub>4</sub> 約	h 約 [mm]	t <sub>1</sub> min.	t <sub>2</sub> min.	t <sub>3</sub> min.				
メネジ付ブッシュ入り 形状E - 図 2, 赤											
16	M 4	-	8	15,0	-	6,0	-	-	110	3,9	24560.0616 <sup>1)</sup>
20	M 5	-	12	18,0	-	7,5	-	-	110	8,0	24560.0620
25	M 6	-	15	22,5	-	9,0	-	-	110	14,0	24560.0625
32	M 8	-	18	29,0	-	12,0	-	-	110	26,0	24560.0632
40	M10	-	22	37,0	-	15,0	-	-	110	56,0	24560.0640
50	M12	-	28	46,0	-	18,0	-	-	110	108,0	24560.0650
テーバー穴付 形状M - 図 3, 黒											
16	-	4	8	15,0	-	-	9	4	110	2,7	24560.0216
20	-	5	12	18,0	-	-	12	5	110	5,1	24560.0220
25	-	6	15	22,5	-	-	15	6	110	9,3	24560.0225
32	-	8	18	29,0	-	-	15	8	110	19,0	24560.0232
40	-	10	22	37,0	-	-	20	10	110	39,0	24560.0240
50	-	12	28	46,0	-	-	22	12	110	84,0	24560.0250

<sup>1)</sup> 真鍮製ブッシュ

## 応用例

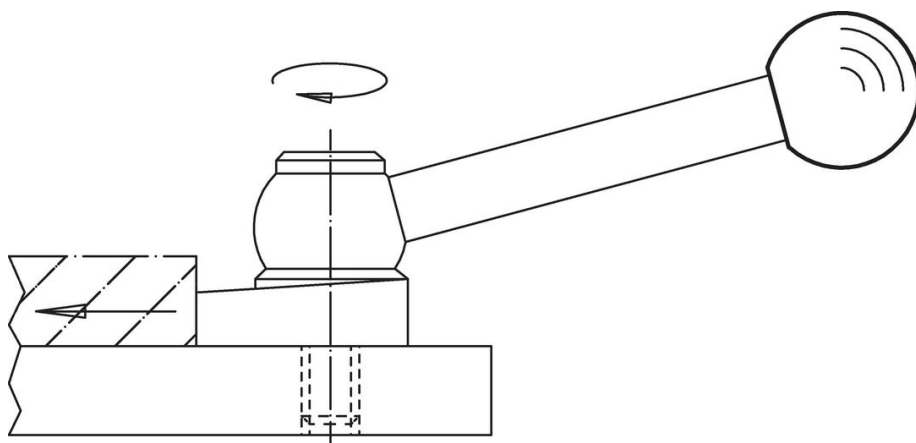

## 法令(コンプライアンス)

### RoHS準拠

2011/65/EUと2015/863指令に適合しています

### SVHC材の含有は無し

0.1%(質量%濃度)以上の高懸念物質(SVHC)は使用していません-2024年6月27日SVHCリスト対象.

### プロポジション65の物質は含有していません

プロポジション65の指定物質は含まれていません

<https://www.P65Warnings.ca.gov/>

### 紛争物質は使用していません

本製品は、コンゴ民主共和国や隣国地域から産出されるチタン、錫、金、タングステンなどのいかなる「紛争鉱物」に由来する物質を使っていません。