

マシン・ハンドル・DIN 39

EH 24450.



製品説明

材質

- スチール、旋削加工、亜鉛メッキ、不活性化処理
- ステンレス鋼 1.4404 ( SUS316L相当 )

寸法図



図 1



図 2



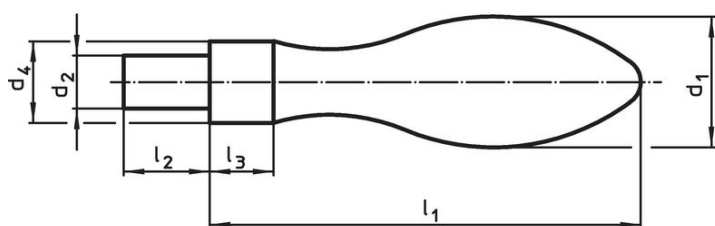

図 3

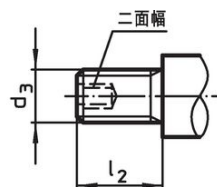
発注情報

d <sub>1</sub>	d <sub>2</sub> h8	d <sub>3</sub>	寸法 d <sub>4</sub> h13 [mm]	l <sub>1</sub> 約	l <sub>2</sub>	l <sub>3</sub>	二面幅 [mm]	 [g]	製品番号
はめあい軸付 形状D – 図 1, 鋼									
16	7	–	10	50	11	7	–	45	<a href="#">24450.0016</a>
20	8	–	13	64	13	8	–	92	<a href="#">24450.0020</a>
25	10	–	16	80	14	10	–	179	<a href="#">24450.0025</a>
32	13	–	20	100	21	13	–	356	<a href="#">24450.0032</a>
36	16	–	22	112	26	14	–	519	<a href="#">24450.0036</a>
オネジ付 形状E – 図 2, 鋼									
16	–	M 6	10	50	11	7	3	43	<a href="#">24450.0116</a>
20	–	M 8	13	64	13	8	4	88	<a href="#">24450.0120</a>
25	–	M10	16	80	14	10	5	175	<a href="#">24450.0125</a>
32	–	M12	20	100	21	13	6	340	<a href="#">24450.0132</a>
36	–	M16	22	112	26	14	8	509	<a href="#">24450.0136</a>
オネジ付 形状E – 図 3, ステンレス鋼									
16	–	M 6	10	50	11	7	–	45	<a href="#">24450.0316</a>
20	–	M 8	13	64	13	8	–	92	<a href="#">24450.0320</a>
25	–	M10	16	80	14	10	–	186	<a href="#">24450.0325</a>

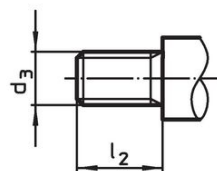
応用例

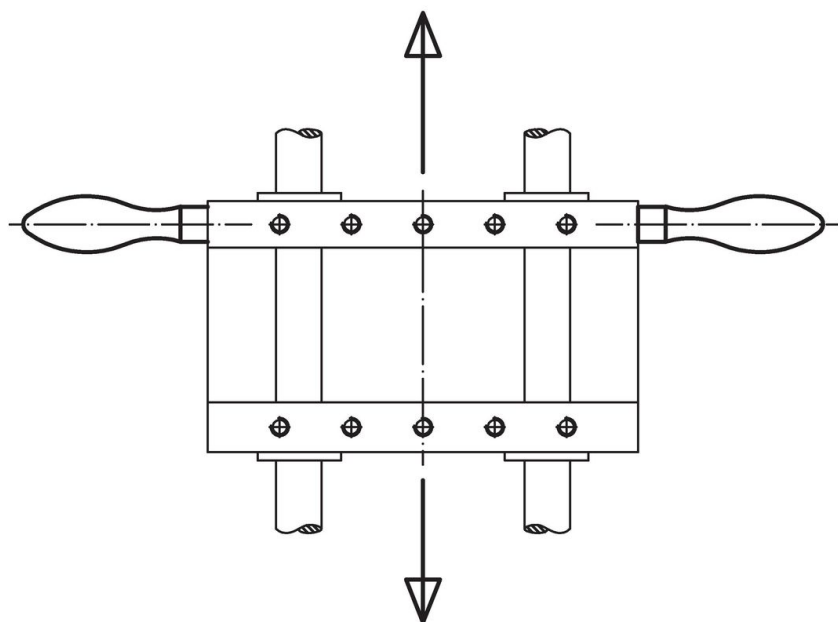

法令(コンプライアンス)

詳細の法令情報については、目的の製品番号を選択してください。