

## ハンドクランク・ステンレス鋼、精密鑄造

EH 24330.



### 製品説明

ハブ部の基準面側は加工されています。

### 材質

#### 軸部

- ・ ステンレス鋼 1.4301 ( SUS304相当 )

#### クランク本体

- ・ ステンレス鋼 1.4308 ( SCS13相当 )

#### 円筒形グリップ

- ・ 熱硬化性樹脂(PF31)、黒色

### 寸法図

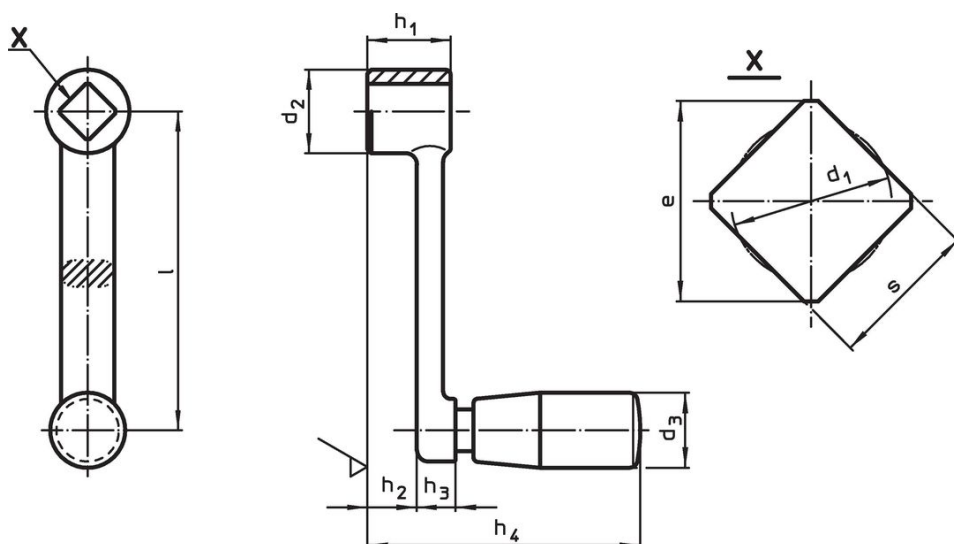

### 発注情報

寸法									d <sub>3</sub> 円筒形グ リップの径 EH 24530. [mm]	 [g]	製品番号
l	s H11	e min.	d <sub>1</sub> max.	d <sub>2</sub>	h <sub>1</sub>	h <sub>2</sub> 約	h <sub>3</sub>	h <sub>4</sub> 約			
[mm]									[mm]	[g]	
80	10	13,1	10,5	22	22	15,4	6,6	64,5	18	124	<a href="#">24330.0520</a>
100	12	16,1	12,6	26	26	17,7	8,3	78,5	21	191	<a href="#">24330.0530</a>
125	14	18,1	14,7	28	28	18,8	9,2	95,5	23	320	<a href="#">24330.0540</a>
160	17	22,2	17,9	32	32	22,6	9,4	99,5	23	370	<a href="#">24330.0550</a>

応用例

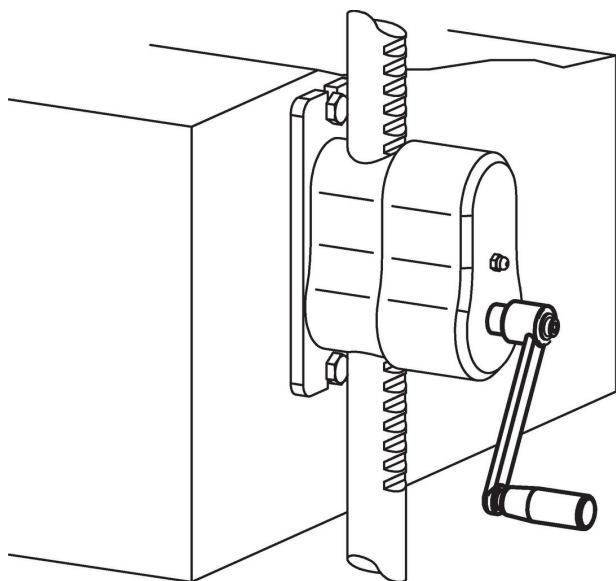

法令(コンプライアンス)

**RoHS準拠**

2011/65/EUと2015/863指令に適合しています

**SVHC材の含有は無し**

0.1%(質量%濃度)以上の高懸念物質(SVHC)は使用していません-2024年6月27日SVHCリスト対象.

**プロポジション65の物質は含有していません**

プロポジション65の指定物質は含まれていません

<https://www.P65Warnings.ca.gov/>

**紛争物質は使用していません**

本製品は、コンゴ民主共和国や隣国地域から産出されるチタン、錫、金、タングステンなどのいかなる「紛争鉱物」に由来する物質を使っていません。