

## ハンドクランク・DIN469ストレート、DIN79四角穴付

EH 24330.



### 製品説明

クランクハンドルは、研磨またはサンドブラスト処理。  
ハブ部は切削加工。

### 材質

#### マシン・ハンドル

- ・ スチール、旋削加工、垂鉛メッキ、不活性化処理

#### クランク本体

- ・ 白心可鍛鋳鉄 樹脂塗装、黒
- ・ ダクタイル鋳鉄 樹脂塗装、黒

### 寸法図

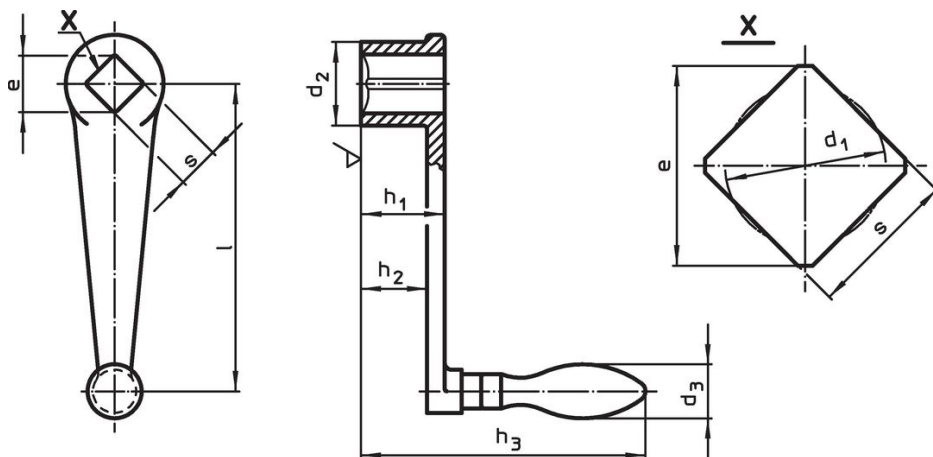

### 発注情報

l	s H11	e min.	寸法					d <sub>3</sub> マシン・ハ ンドル径 [mm]	🔩 [g]	製品番号
			d <sub>1</sub> [mm]	d <sub>2</sub>	h <sub>1</sub>	h <sub>2</sub> 約	h <sub>3</sub>			
回転グリップ付 (EH24460, DIN98)、F型										
63	10	13,1	10,5	20	20	15	79	16	118	24330.0010 <sup>1)</sup>
80	10	13,1	10,5	24	24	18	97	18	211	24330.0020
80	12	16,1	12,6	24	24	18	97	18	197	24330.0021
100	12	16,1	12,6	28	28	21	100	20	297	24330.0030
100	14	18,1	14,7	28	28	21	100	20	293	24330.0031
125	14	18,1	14,7	34	34	26	122	22	468	24330.0040
125	17	22,2	17,9	34	34	26	122	22	433	24330.0041
160	17	22,2	17,9	38	38	29	126	25	667	24330.0050
160	19	25,2	20,0	38	38	29	126	25	665	24330.0051
200	19	25,2	20,0	44	44	34	160	28	1054	24330.0060
200	22	28,2	23,1	44	44	34	160	28	992	24330.0061
250	22	28,2	23,1	48	48	36	162	32	1441	24330.0070
250	24	32,2	25,3	48	48	36	162	32	1409	24330.0071
固定マシンハンドル (EH24450, DIN39)付、F型										
63	10	13,1	10,5	20	20	15	74	16	109	24330.0110 <sup>1)</sup>
80	10	13,1	10,5	24	24	18	94	18	183	24330.0120
80	12	16,1	12,6	24	24	18	94	18	186	24330.0121
100	12	16,1	12,6	28	28	21	98	20	278	24330.0130
100	14	18,1	14,7	28	28	21	98	20	259	24330.0131

<sup>1)</sup> 鋳鉄製ハンドル本体

l	s H11	e min.	寸法					d <sub>3</sub> マシン・ハ ンドル径 [mm]	 [g]	製品番号
			d <sub>1</sub> [mm]	d <sub>2</sub>	h <sub>1</sub>	h <sub>2</sub> 約	h <sub>3</sub>			
125	14	18,1	14,7	34	34	26	120	22	444	<a href="#">24330.0140</a>
125	17	22,2	17,9	34	34	26	120	22	433	<a href="#">24330.0141</a>
160	17	22,2	17,9	38	38	29	122	25	786	<a href="#">24330.0150</a>
160	19	25,2	20,0	38	38	29	122	25	633	<a href="#">24330.0151</a>
200	19	25,2	20,0	44	44	34	154	28	962	<a href="#">24330.0160</a>
200	22	28,2	23,1	44	44	34	154	28	983	<a href="#">24330.0161</a>
250	22	28,2	23,1	48	48	36	157	32	1360	<a href="#">24330.0170</a>
250	24	32,2	25,3	48	48	36	157	32	1678	<a href="#">24330.0171</a>

<sup>1)</sup> 鋳鉄製ハンドル本体

## 法令(コンプライアンス)

詳細の法令情報については、目的の製品番号を選択してください。