

水平トグルクランプ・水平固定板と安全ロック付

EH 23330.

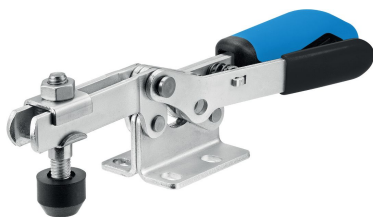

製品説明

トグルクランプは、その特徴的機構により、簡単に必要な保持力を提供できますので、様々な産業での幅広い使用が可能です

使用方法としては、金属加工産業での穴明け、溶接、曲げ、研磨、テスト、取付作業に、また、木工、プラスチック産業では、接着、穴明け、切断、フライス加工用治具等があります

トグルクランプは、すばやくクランプを開口できますので、ワークをスムーズに取り外すことができます。また、軽く人の手でクランプ操作をするだけで、大きなクランプ力を得ることができるのも特長です。トグルクランプは、自己保持機能によりロックされていますので、マシニングなどによる反力を抑えこむようにできています

トグルクランプは、長期間の使用を前提とした設計にて、高品質の部材を使って生産されています。

耐油性で、人間工学的にデザインされた大きめでソフトなハンドルにより、使い勝手を向上しています。

クランプ用に、素早く調整可能なコンタクトボルトが付属しています

材質

本体

- ・ スティール、亜鉛メッキ、不活性化処理

リベット

- ・ ステンレス鋼

グリップ

- ・ プラスチック

クランプねじ

- ・ スティール、焼入れ処理、亜鉛メッキ

クランピング・キャップ

- ・ ゴム、黒

プラスチック・キャップ

- ・ PVC, 黒

更なる情報

参照先

クランプネジの交換用アクセサリーもあります

寸法図

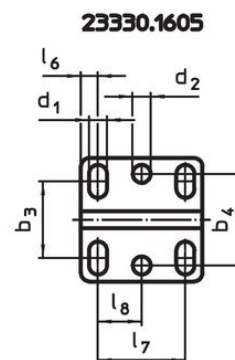
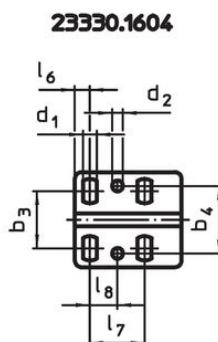
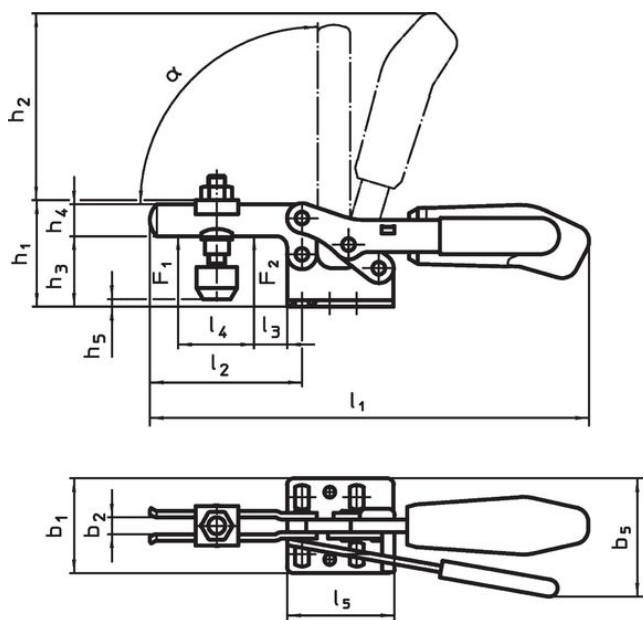

発注情報

| 公称 サイズ | クラン プねじ [mm] | 寸法 | | | | | | | | | | | | | | | | | | 保持力 | | α | 温度 | | 重量 [g] | 製品番号 | | | | | | | | | | | | | | | | |
|-----------|--------------------|----------------|----------------|----------------|----------------|----------------|----------------|----------------|----------------|----------------|----------------|----------------|----------------|----------------|----------------|----------------|----------------|----------------|----------------|----------------|----------------|------|----------------|------|-----------|------|------------|--|--|--|--|--|--|--|--|--|--|--|--|--|--|--|
| | | d ₁ | d ₂ | b ₁ | b ₂ | b ₃ | b ₄ | b ₅ | h ₁ | h ₂ | h ₃ | h ₄ | l ₁ | l ₂ | l ₃ | l ₄ | l ₅ | l ₆ | l ₇ | l ₈ | F ₁ | | F ₂ | min. | | | max. | | | | | | | | | | | | | | | |
| | | [mm] | | | | | | | | | | | | | | | | | | [kN] | | [°C] | | | | | | | | | | | | | | | | | | | | |
| 鋼 | | | | | | | | | | | | | | | | | | | | | | | | | | | | | | | | | | | | | | | | | | |
| 4 | M8 x 45 | 6,5 | 5,1 | 45,5 | 8 | 22 - 31,8 | 31,6 | 56 | 48,5 | 86,0 | 32 | 15 | 206 | 73 | 14 | 38 | 50 | 7 | 25,7 | 13 | 1,8 | 2,5 | 90° | -10 | 80 | 401 | 23330.1604 | | | | | | | | | | | | | | | |
| 5 | M8 x 65 | 8,5 | 8,5 | 58,0 | 10 | 29 - 43,0 | 43,0 | 83 | 75,0 | 126,5 | 45 | 20 | 287 | 113 | 27 | 63 | 57 | 8 | 41,0 | 21 | 2,0 | 3,0 | 90° | -10 | 80 | 833 | 23330.1605 | | | | | | | | | | | | | | | |

アクセサリ

| | d ₂ | 重量 [g] | 製品番号 |
|--|----------------|-----------|------------|
| | [mm] | | |
| クランプねじ (トグルクランプのスペアパーツ) | | | |
|  | M8 x 45 | 38 | 23330.9005 |
| | M8 x 65 | 57 | 23330.9006 |

法令(コンプライアンス)

詳細の法令情報については、目的の製品番号を選択してください。