

クランピング装置アクティマ

EH 23260.



製品説明

このコンパクトなクランプは締付スリーブを反転させることにより押し・引きを切り替えることができます。早送りストロークは10mmで、締付ストロークは2mm。締付ストロークの範囲ではセルフロックになります。締付力は4.9 kN です。

材質

ハウジング

- ・ 熱可塑性樹脂、黒

本体

- ・ スチール、黒染

ボール・ノブ

- ・ 熱硬化性樹脂 (PF31)、赤 (RAL 3003相当)

アタッチメント

- ・ スチール、黒染



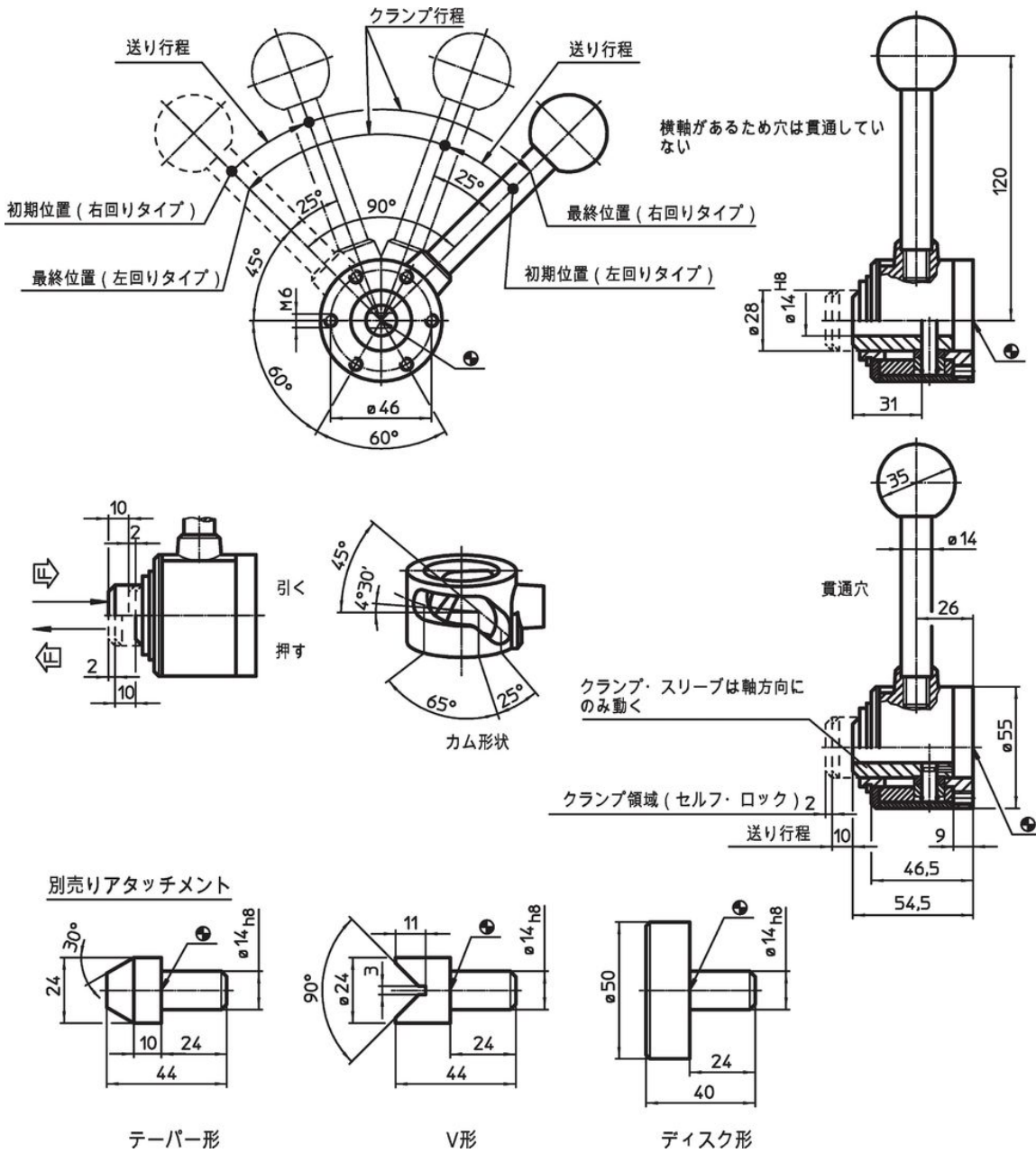

寸法図



発注情報

送りストローク [mm]	s クランプ範囲 [mm]	締付力 max. [kN]	 [g]	製品番号
右へ引く、横軸付きのタイプ				
10	2	4,9	751	23260.0003
左へ引く、横軸付きのタイプ				
10	2	4,9	749	23260.0005
右へ引く、貫通穴タイプ				
10	2	4,9	751	23260.0013
左へ引く、貫通穴タイプ				
10	2	4,9	749	23260.0015
右へ押す、横軸付きのタイプ				
10	2	4,9	751	23260.0002
左へ押す、横軸付きのタイプ				
10	2	4,9	749	23260.0004
右へ押す、貫通穴タイプ				
10	2	4,9	751	23260.0012
左へ押す、貫通穴タイプ				
10	2	4,9	749	23260.0014

アクセサリ

	 [g]	製品番号
ディスク		
	270	23260.0042
円錐形		
	85	23260.0044
V形		
	82	23260.0046

応用例

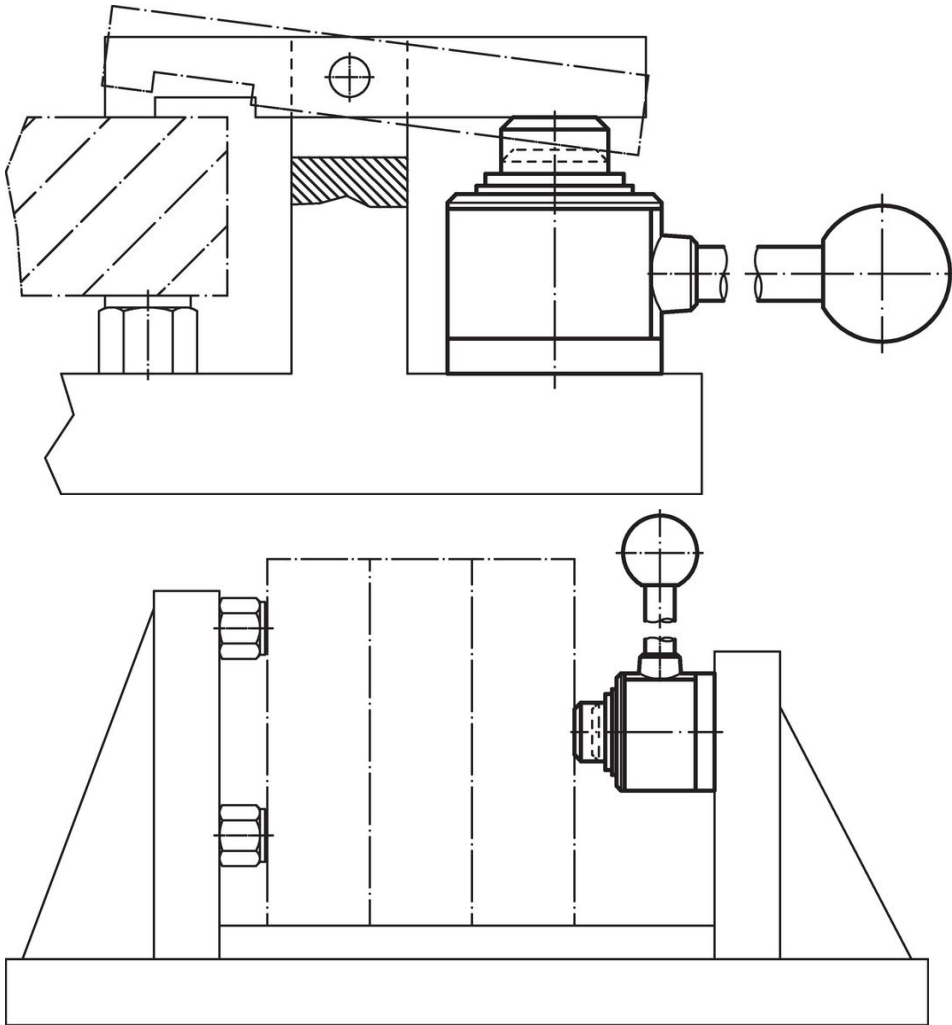

法令(コンプライアンス)

詳細の法令情報については、目的の製品番号を選択してください。