

ロケータリング・クランプ

EH 23230.

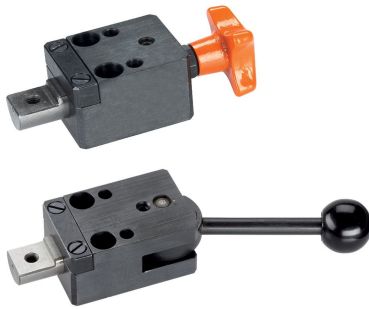

製品説明

ワークの位置決めとクランプを同時に行う際に最適です。この高精度な位置決め装置は、上面・下面どちらも固定に使えます。
ワークに合わせてクランプ口金を製作し、クランプ・ロッドに取り付けます。
ワークに合わせた口金の製作はユーザー側でお願いします。

材質

グリップ

- ・ネズミ鋳鉄FC DIN6335、樹脂塗装 (オレンジ)
- ・熱硬化性樹脂(PF31)、黒色

本体

- ・スチール、浸炭焼入れ、黒染、研磨

寸法図



図 1



図 2

発注情報

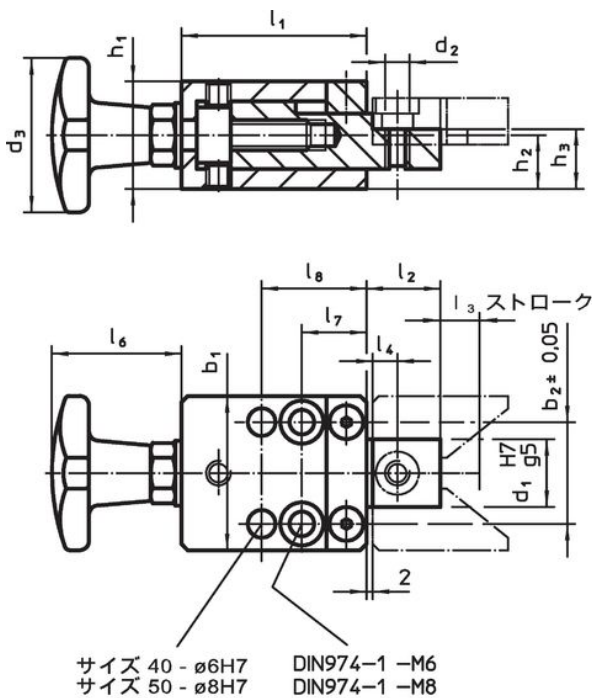
| b ₁ | b ₂ ±0,05 | d ₁ H7 g5 | d ₂ | d ₃ | h ₁ | h ₂ | 寸法 | | | | | | | | | [g] | 製品番号 |
|-----------------|-------------------------|----------------------------|----------------|----------------|----------------|----------------|----------------|----------------|----------------|----------------|----------------|----------------|----------------|----------------|----------------|------|------------|
| | | | | | | | h ₃ | l ₁ | l ₂ | l ₃ | l ₄ | l ₅ | l ₆ | l ₇ | l ₈ | | |
| [mm] | | | | | | | | | | | | | | | | | |
| バーム・グリップ付 - 図 1 | | | | | | | | | | | | | | | | | |
| 40 | 27 | 18 | M6 | 40 | 29,8 | 14,9 | 16,9 | 50 | 19 | 9 | 8 | - | 33 | 17 | 28 | 505 | 23230.0040 |
| 50 | 33 | 22 | M8 | 50 | 34,8 | 17,4 | 19,4 | 60 | 24 | 10 | 10 | - | 42 | 21 | 34 | 862 | 23230.0050 |
| 偏心レバー付 - 図 2 | | | | | | | | | | | | | | | | | |
| 40 | 27 | 18 | M6 | - | 29,8 | 14,9 | 16,9 | 60 | 19 | 3 | 8 | 50 | 96 | 17 | 28 | 566 | 23230.0440 |
| 50 | 33 | 22 | M8 | - | 34,8 | 17,4 | 19,4 | 75 | 24 | 4 | 10 | 63 | 145 | 21 | 34 | 1071 | 23230.0450 |

応用例

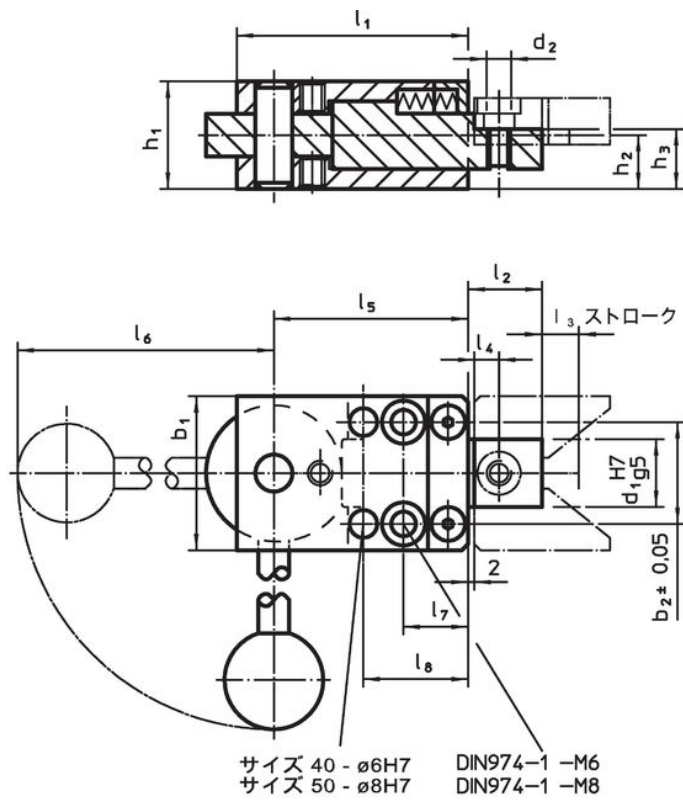
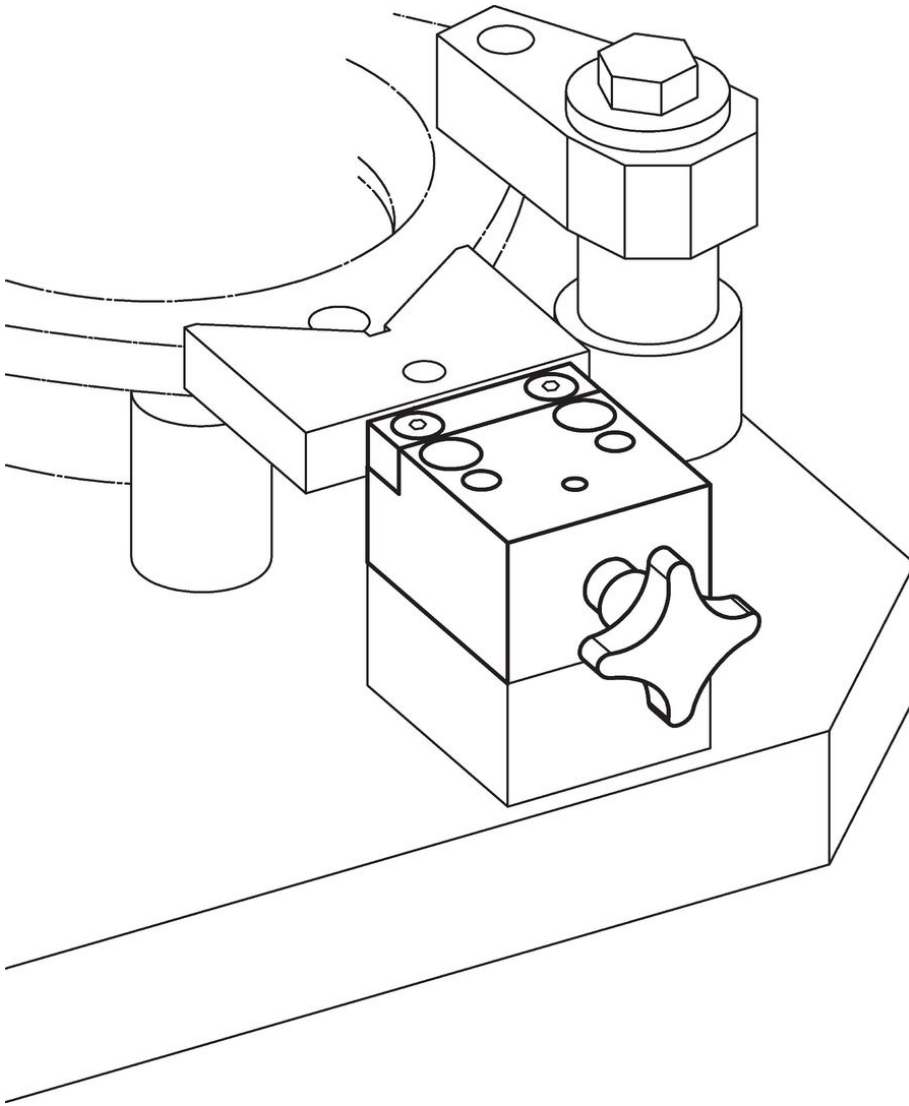

法令(コンプライアンス)

RoHS準拠

2011/65/EUと2015/863指令に適合しています

SVHC材の含有は無し

0.1%(質量%濃度)以上の高懸念物質(SVHC)は使用していません-2024年6月27日SVHCリスト対象.

プロポジション65の物質は含有していません

プロポジション65の指定物質は含まれていません

<https://www.P65Warnings.ca.gov/>

紛争物質は使用していません

本製品は、コンゴ民主共和国や隣国地域から産出されるチタン、錫、金、タングステンなどのいかなる「紛争鉱物」に由来する物質を使っていません。