

ストラップ・カット面付ボール EH 23180.

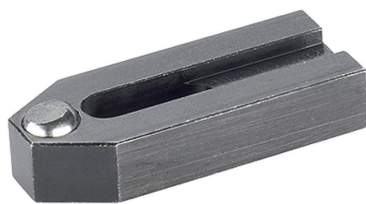

製品説明

このストラップ (クランプ爪) は、DIN 6314 カット面付ボール規格に準拠していますが、主に、ワークのクランプ用としてメカ式クランプ治具に使われています。

材質

- ボール**
- 軸受鋼、焼入れ、表面処理なし
- クランプ**
- 熱処理鋼、黒染

更なる情報

備考

ボールの反転防止付

寸法図

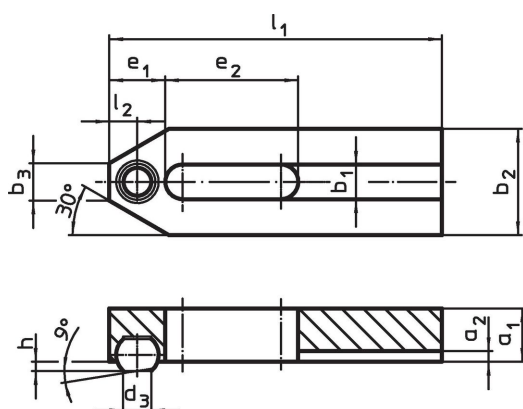

発注情報

公称寸法 b_1 [mm]	l_1	d_3	a_1	a_2	b_2	寸法						ボール直径	製品番号
						b_3	e_1	e_2	h	l_2	[mm]		
6,6	50	5,8	10	2,5	20	8	10	20	1,6	5,0	8,5	60	23180.0007
9,0	60	7,2	12	3,0	25	10	13	22	2,0	6,5	10,0	109	23180.0009
11,0	80	8,6	15	3,5	30	12	15	30	2,7	7,5	12,0	218	23180.0011
13,0	125	10,5	20	4,0	40	14	21	50	3,5	10,5	16,0	616	23180.0014

応用例

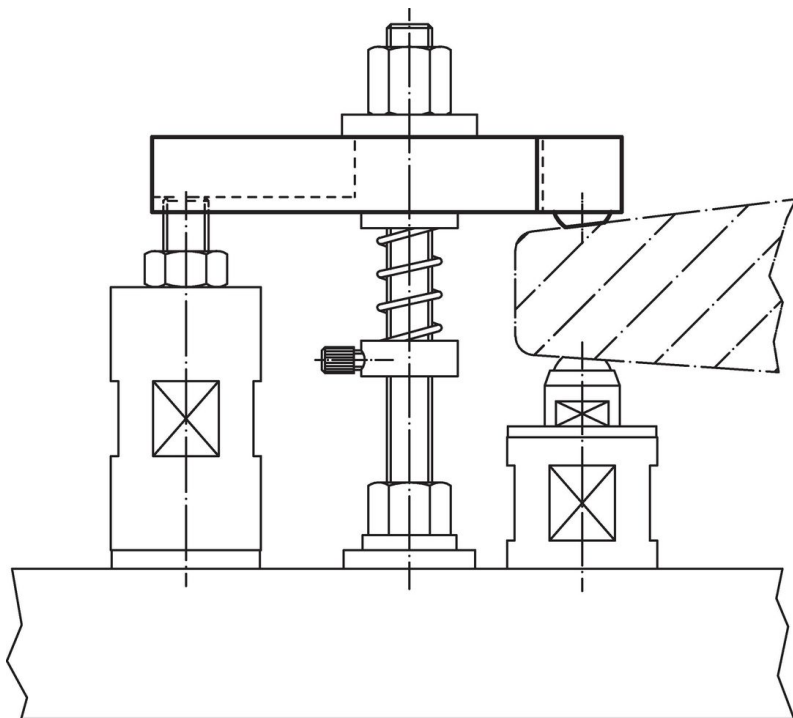

法令(コンプライアンス)

RoHS準拠

2011/65/EUと2015/863指令に適合しています

SVHC材の含有は無し

0.1%(質量%濃度)以上の高懸念物質(SVHC)は使用していません-2024年6月27日SVHCリスト対象.

プロポジション65の物質は含有していません

プロポジション65の指定物質は含まれていません

<https://www.P65Warnings.ca.gov/>

紛争物質は使用していません

本製品は、コンゴ民主共和国や隣国地域から産出されるチタン、錫、金、タングステンなどのいかなる「紛争鉱物」に由来する物質を使っていません。