

## ストラップ・DIN6314、フラットタイプ EH 23140.



### 製品説明

このストラップ(クランプ爪)は、DIN 6314規格に準拠しており、主にワークをクランプするためのメカ式クランプ治具に使われます。

### 材質

- 熱処理鋼、塗装

### 寸法図

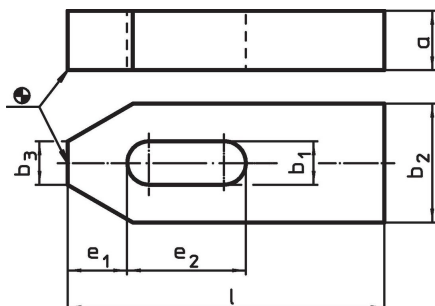

### 発注情報

公称寸法 b <sub>1</sub> [mm]	寸法						適合ねじ		重量 [g]	製品番号
	l	a	b <sub>2</sub>	b <sub>3</sub>	e <sub>1</sub>	e <sub>2</sub>	[mm]	[インチ]		
6,6	50	10	20	8	10	20	M 6	1/4	61	<a href="#">23140.0007</a>
9,0	60	12	25	10	13	22	M 8	5/16	112	<a href="#">23140.0009</a>
11,0	80	15	30	12	15	30	M10	3/8	228	<a href="#">23140.0011</a>
14,0	100	20	40	14	21	40	M12, M14	1/2	492	<a href="#">23140.0014</a>
14,0	125	20	40	14	21	50	M12, M14	1/2	623	<a href="#">23140.0015</a>
18,0	125	25	50	18	26	45	M16, M18	5/8	980	<a href="#">23140.0018</a>
18,0	160	25	50	18	26	65	M16, M18	5/8	1246	<a href="#">23140.0019</a>
22,0	160	30	60	22	30	60	M20, M22	3/4	1793	<a href="#">23140.0022</a>
22,0	200	30	60	22	30	80	M20, M22	3/4	2244	<a href="#">23140.0023</a>
26,0	200	30	70	26	35	80	M24	1	2617	<a href="#">23140.0026</a>
26,0	250	30	70	26	35	105	M24	1	3823	<a href="#">23140.0027</a>
33,0	250	40	80	34	45	100	M30	1 1/4	4980	<a href="#">23140.0034</a>
33,0	315	50	80	34	45	130	M30	1 1/4	7840	<a href="#">23140.0035</a>

応用例

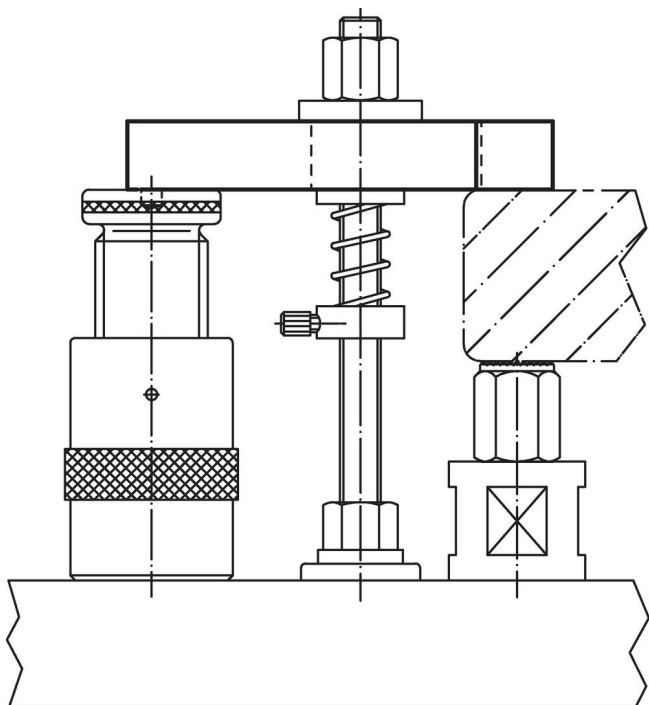

法令(コンプライアンス)

RoHS準拠

2011/65/EUと2015/863指令に適合しています

SVHC材の含有は無し

0.1%(質量%濃度)以上の高懸念物質(SVHC)は使用していません-2024年1月23日SVHCリスト対象.

プロポジション65の物質は含有していません

プロポジション65の指定物質は含まれていません

<https://www.P65Warnings.ca.gov/>

紛争物質は使用していません

本製品は、コンゴ民主共和国や隣国地域から産出されるチタン、錫、金、タングステンなどのいかなる「紛争鉱物」に由来する物質を使っていません。