

位置決めクランプピン

EH 23111.



製品説明

位置決めクランプ・ピンはワークやパレット、治具などを素早く確実にクランプ、締結、調整、交換する等の用途に使われます

材質

- ・ 熱処理鋼、熱処理、黒染
- ・ ステンレス鋼 1.4542 (SUS630相当)、析出硬化処理

取り扱い

クランプねじを締め付けると、ピン全体が4個のボールによりロケーティング・ブッシュの内径にセンタリングされると同時にクランプされます。クランプねじを締めるには、取外しのできるグリップ (製品番号 23111.0900/.0902) を使うか、通常の六角レンチを使います。

更なる情報

アクセサリ

オプションとして、適合するブッシュがあります

その他の製品

- ・ グリップ, 位置決めクランプピン用
- ・ ブッシュ, 位置決めクランプピン用
- ・ ロケーティングブッシュ, 位置決めクランプ・ピン用、圧入タイプ
- ・ ロケーティングブッシュ, 位置決めクランプ・ピン用、ねじ止めタイプ

寸法図

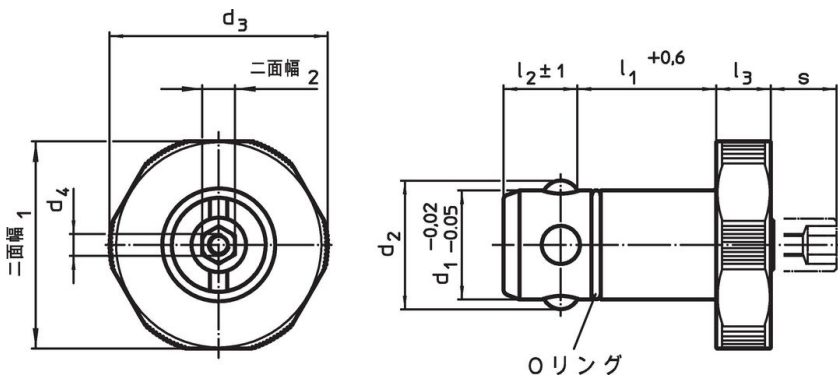

発注情報

d ₁	l ₁	d ₂	d ₃	寸法				適合治具ベース ±0,05	二面幅 ₁	二面幅 ₂	保持力	🔩	製品番号
				d ₄	l ₂ ±1	l ₃	s max.						
-0,02 -0,05	+0,6			[mm]				[mm]	[mm]	[mm]	[kN]	[g]	
熱処理鋼													
16	25	18,7	32	M4	13,6	10	9,5	20	30	6	5	116	23111.0016
16	30	18,7	32	M4	13,6	10	9,5	25	30	6	5	125	23111.0018
20	25	23,6	40	M4	13,6	10	10,0	20	38	6	6	178	23111.0020
20	30	23,6	40	M4	13,6	10	10,0	25	38	6	6	191	23111.0022
25	25	29,0	45	M4	18,6	10	11,0	20	43	10	8	270	23111.0025
25	30	29,0	45	M4	18,6	10	11,0	25	43	10	8	287	23111.0027
30	25	34,6	55	M4	18,6	10	11,0	20	53	10	10	390	23111.0030
30	30	34,6	55	M4	18,6	10	11,0	25	53	10	10	416	23111.0032
ステンレス鋼													
16	25	18,7	32	M4	13,6	10	9,5	20	30	6	5	116	23111.0116
16	30	18,7	32	M4	13,6	10	9,5	25	30	6	5	125	23111.0118
20	25	23,6	40	M4	13,6	10	10,0	20	38	6	6	178	23111.0120
20	30	23,6	40	M4	13,6	10	10,0	25	38	6	6	191	23111.0122

d ₁ -0,02 -0,05	l ₁ +0,6	d ₂	d ₃	寸法				適合治具ベース ±0,05	二面幅 ₁	二面幅 ₂	保持力		製品番号
				d ₄	l ₂ ±1	l ₃	s max.						
[mm]													
25	25	29,0	45	M4	18,6	10	11,0	20	43	10	8	270	23111.0125
25	30	29,0	45	M4	18,6	10	11,0	25	43	10	8	287	23111.0127
30	25	34,6	55	M4	18,6	10	11,0	20	53	10	10	390	23111.0130
30	30	34,6	55	M4	18,6	10	11,0	25	53	10	10	416	23111.0132

応用例

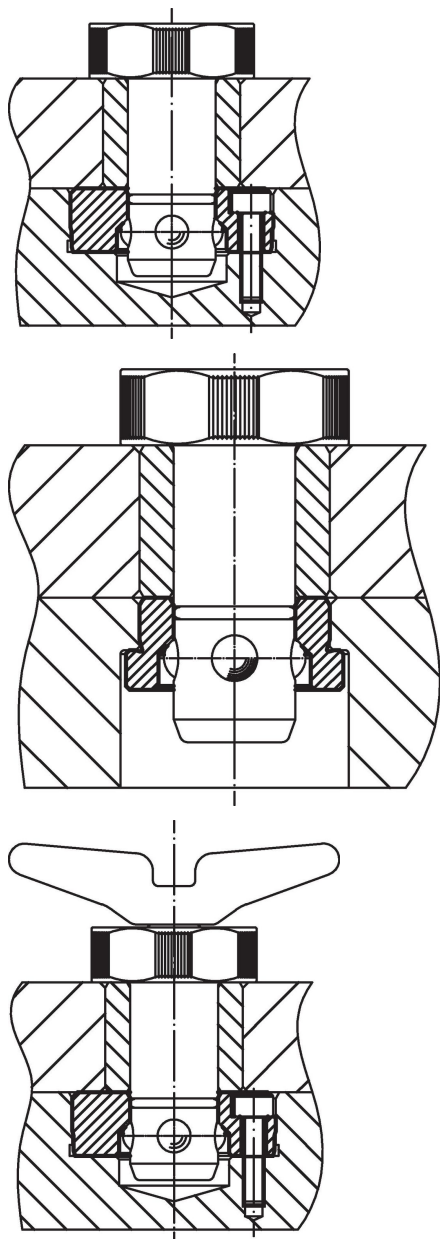

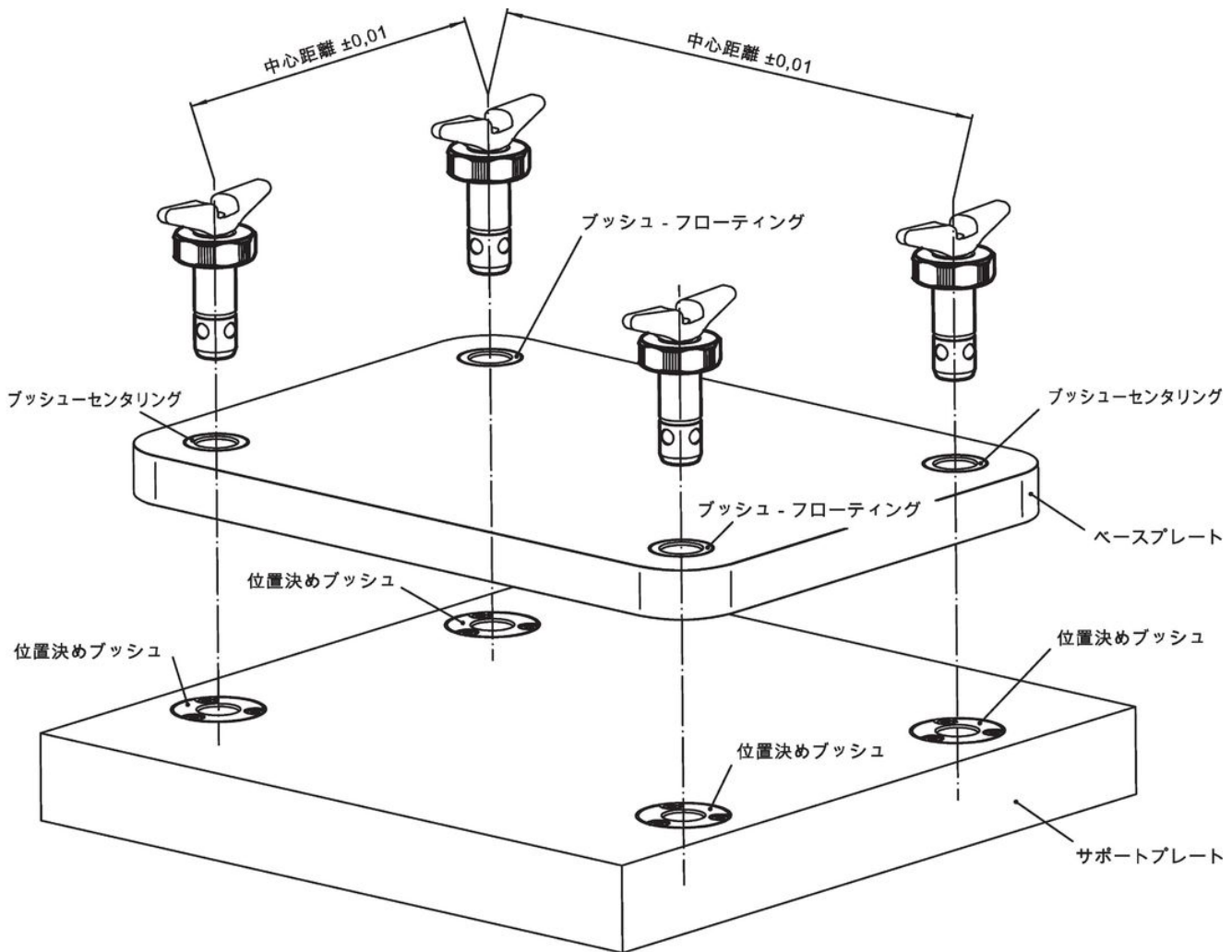

法令(コンプライアンス)

詳細の法令情報については、目的の製品番号を選択してください。