

## スイベル・ナット EH 23080.



### 製品説明

六角ナットと円錐シートとの組合せで、ボルトが締付面に垂直でない場合でも締付が可能です。円錐シート付スイベルナットは、六角ナットと円錐シートの組み合わせた製品で、以下の特長と性能があります：

- 信頼性がある
- 一体品
- 素早く効率的に取り付け可能
- 在庫品の管理が楽
- 揺動は最大3°

### 材質

- 円錐シート
- 熱処理鋼、熱処理、黒染
- ナット
- 熱処理鋼、熱処理、黒染

### 更なる情報

#### 参照先

締付トルクや強度に関しては巻末の技術資料をご参照ください。

### 寸法図

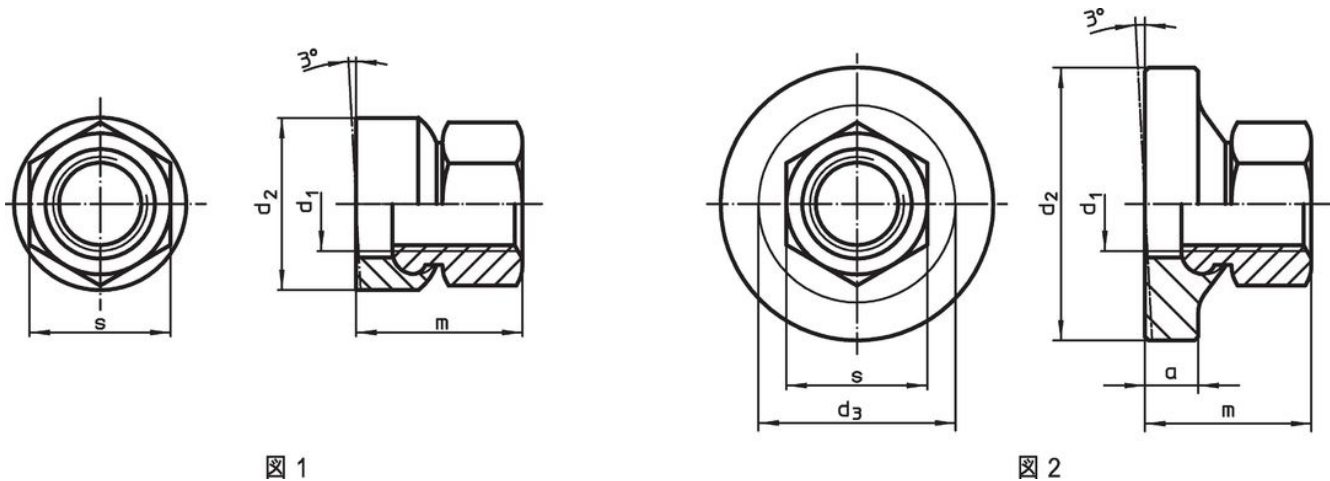

### 発注情報

d <sub>1</sub>	a	寸法 d <sub>2</sub> [mm]	d <sub>3</sub>	m 約	s [mm]	 [g]	製品番号
小さな取付面付 – 図 1							
M 8	–	17	–	14,0	13	13	23080.0508
M10	–	21	–	17,5	16	24	23080.0510
M12	–	24	–	21,5	18	37	23080.0512
M16	–	30	–	28,0	24	73	23080.0516
M20	–	36	–	35,0	30	141	23080.0520
M24	–	44	–	42,5	36	259	23080.0524
M30	–	55	–	56,0	46	544	23080.0530
大きな取り付け面付 – 図 2							
M 8	4,0	24	17,8	14,0	13	20	23080.0608
M10	5,5	30	21,2	17,5	16	39	23080.0610
M12	7,0	36	25,2	21,5	18	68	23080.0612
M16	8,0	44	30,9	28,0	24	124	23080.0616
M20	9,5	50	39,9	35,0	30	213	23080.0620
M24	11,0	60	49,6	42,5	36	378	23080.0624
M30	14,0	68	61,3	56,0	46	691	23080.0630

応用例

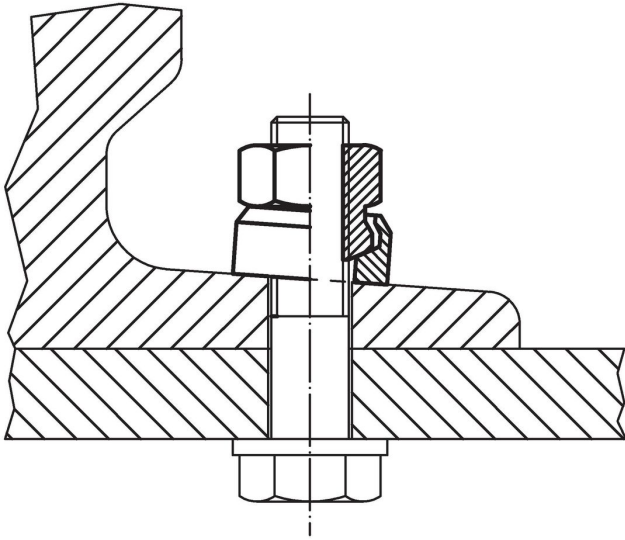

法令(コンプライアンス)

詳細の法令情報については、目的の製品番号を選択してください。