

着座センサー・空圧式

EH 22800.



製品説明

二次加工等の際、加工済み面の着座検知用として治具に使います。
フークの表面状態により0.015から0.075mmの感度で検知します
空気圧の背圧上昇を検知してモニター（EH22800.0612）に表示します。

材質

シートピン

- 工具鋼、焼入れ、研磨

シール

- PVC

ねじ

- スティール、亜鉛メッキ、クラス 4.8(ISO 1207)

ニップル

- 黄銅

更なる情報

備考

詳細についてはお問い合わせください

その他の製品

- 着座センサー用表示ユニット, 位置決めセンサー用、空圧式

寸法図

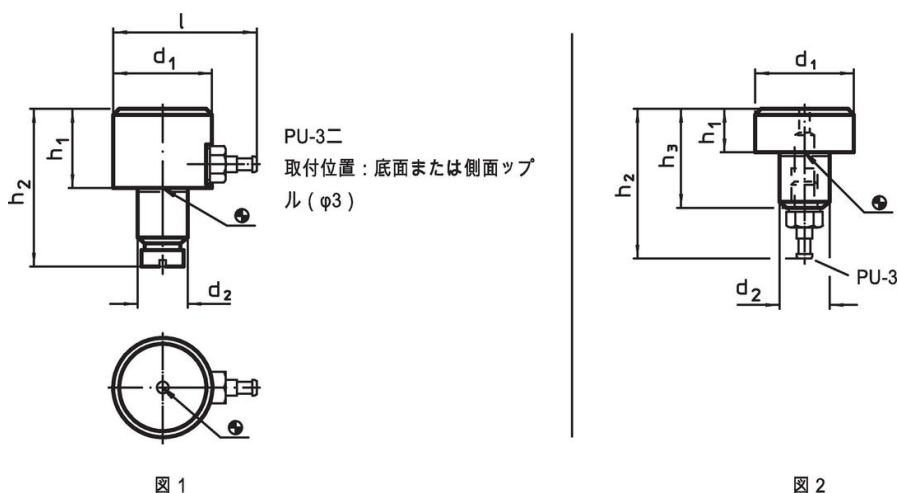

発注情報

d ₁	h ₁ h ₉	d ₂ n ₆	寸法			l	[g]	製品番号
			h ₂	h ₃	[mm]			
接続ニップル底・側面 - 図 1								
16	13	8	27,0	-	28,0	24	22800.0010	
25	20	12	39,0	-	36,5	93	22800.0020	
接続ニップル底 - 図 2								
16	5	8	28,5	15	-	12	22800.0100	

応用例

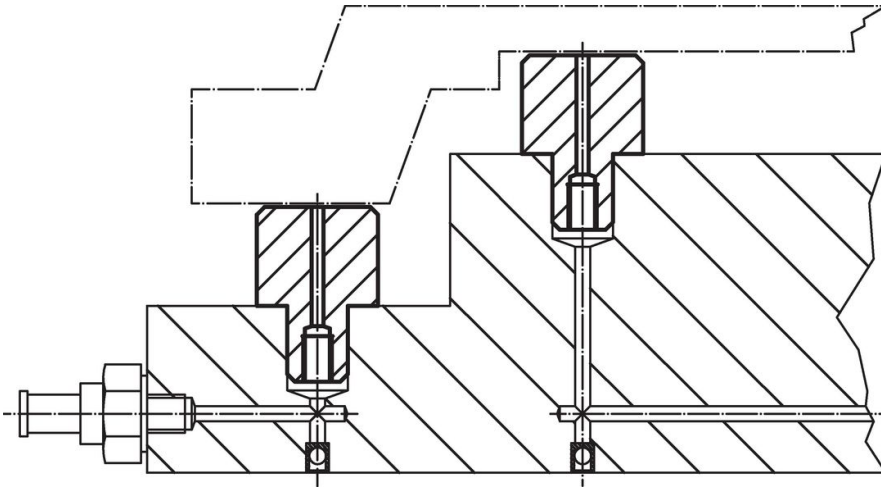

法令(コンプライアンス)

詳細の法令情報については、目的の製品番号を選択してください。