

フィート・オネジ付 DIN6320 EH 22640.



製品説明

DIN6320の脚は、治具の製作で脚、台座、ストッパーとして使うことができます。
座面にセンター穴無し

材質

- ・熱処理鋼、黒染

寸法図

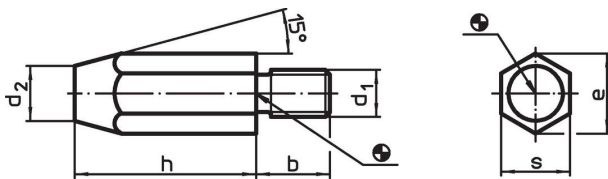

発注情報

h	d ₁	b	寸法 [mm]			締付トルク max. [Nm]	重量 [g]	製品番号
			d ₂	e	s			
10	M 6	11	8	11,5	10	7	7,8	22640.0061
20	M 6	11	6	11,5	10	7	13,0	22640.0062
15	M 8	13	10	15,0	13	7	19,0	22640.0081
30	M 8	13	9	15,0	13	18	35,0	22640.0082
20	M10	16	13	19,6	17	32	41,0	22640.0101
40	M10	16	13	19,6	17	32	80,0	22640.0102
25	M12	20	15	21,9	19	60	70,0	22640.0121
50	M12	20	15	21,9	19	60	129,0	22640.0122

応用例

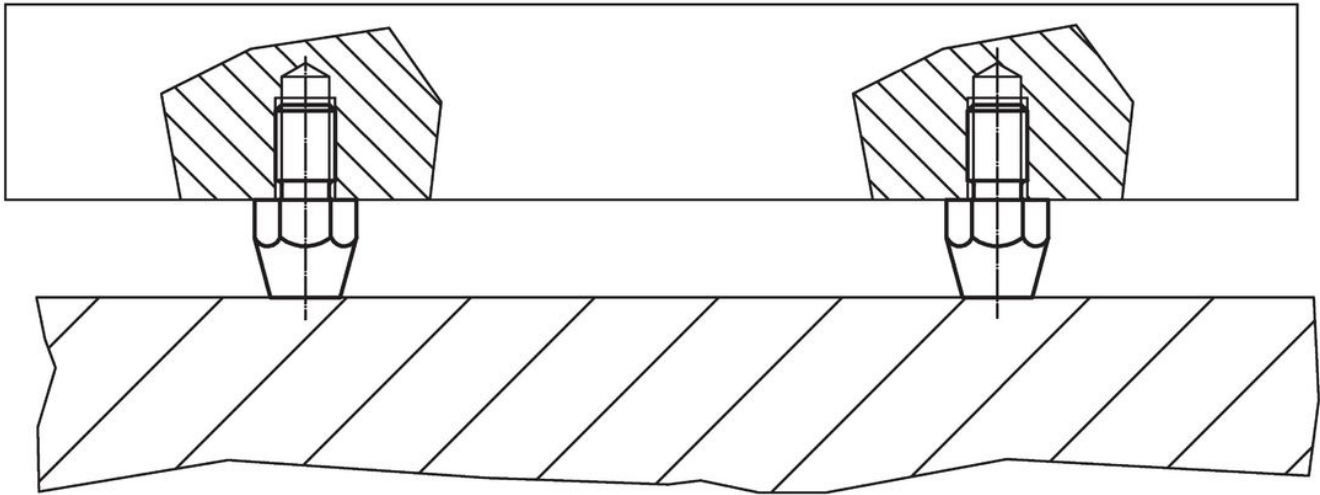

法令(コンプライアンス)

RoHS準拠

鉛を含有- 6a/ 6b/ 6cの除外規定に適合

0.1%以上の高懸念物質(SVHC)を使用しています

鉛を含有します-2024年6月27日SVHC [REACH]リスト対象

プロポジション65リストの物質を使用しています



鉛に晒されることは、発がん性や生殖障害を引き起こす原因になります。

<https://www.P65Warnings.ca.gov/>

紛争物質は使用していません

本製品は、コンゴ民主共和国や隣国地域から産出されるチタン、錫、金、タングステンなどのいかなる「紛争鉱物」に由来する物質を使っていません。