

位置決めピン・固定用貫通穴付き EH 22630.



製品説明

円筒形のピンは、ワークの位置決め用に、公差穴に挿入して使用します。また、ストッパーや脚としても使えます。
面取りを施したダイア・ピンは、穴間隔の公差を吸収するために、基準ピンに対して一方向のみを決めるために使います。
通常は圧入のみで使用しますが、サイズ6を除き、上または下からビスで固定することもできます。(このタップ穴は圧入されたピンを取り外すときにも利用できます。)外形寸法はDIN 6321に類似しています

材質

・焼入れ鋼、浸炭焼入れ、黒染、研磨

更なる情報

その他の製品

- ・位置決めピン, DIN 6321
- ・位置決めピン, ボール形

寸法図

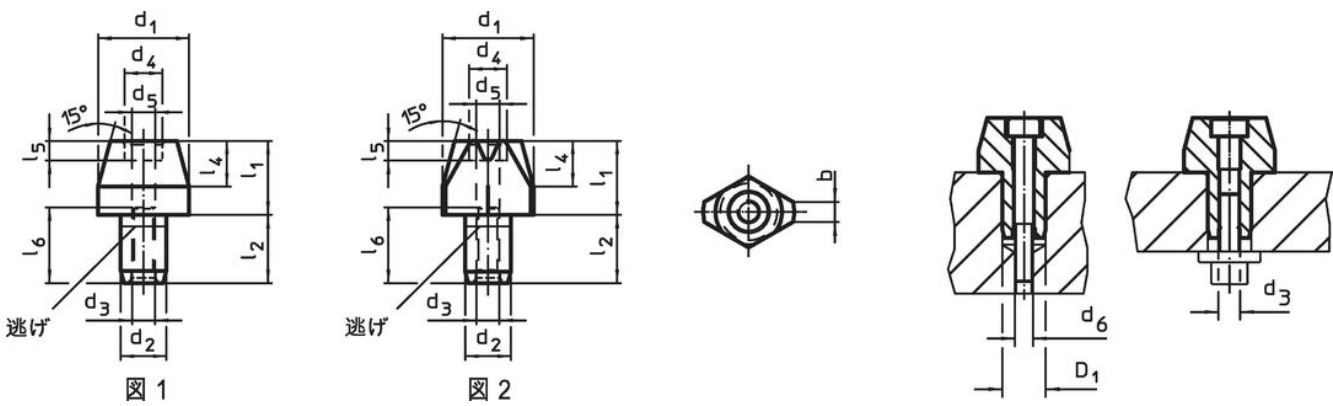

発注情報

寸法												取付穴	質量	製品番号
d ₁	l ₁	b	d ₂	l ₂	d ₃	d ₄	l ₄	d ₅	l ₅	d ₆	l ₆	D ₁ H7		
[mm]												[mm]		
位置決めピン、円筒形 固定用貫通穴付 - 図 1														
6	7	-	4	6	-	-	4	2,1	-	M2	-	4	1,4	22630.0220 ¹⁾
6	12	-	4	6	-	-	4	2,1	-	M2	-	4	2,9	22630.0221 ¹⁾
8	10	-	6	9	M3	-	6	2,6	-	M2,5	10	6	4,2	22630.0222
8	16	-	6	9	M3	-	6	2,6	-	M2,5	10	6	6,4	22630.0223
10	10	-	6	9	M3	5,0	6	2,6	2,6	M2,5	10	6	6,1	22630.0224
10	18	-	6	9	M3	5,0	6	2,6	2,6	M2,5	10	6	10,0	22630.0225
12	10	-	6	9	M3	5,0	6	2,6	2,6	M2,5	10	6	8,0	22630.0226
12	18	-	6	9	M3	5,0	6	2,6	2,6	M2,5	10	6	15,0	22630.0227
16	13	-	8	12	M4	6,5	8	3,3	3,1	M3	13	8	19,0	22630.0228
16	22	-	8	12	M4	6,5	8	3,3	3,1	M3	13	8	32,0	22630.0229
20	15	-	12	18	M6	10,0	9	5,2	5,1	M5	19	12	46,0	22630.0230
20	25	-	12	18	M6	10,0	9	5,2	5,1	M5	19	12	60,0	22630.0231
25	15	-	12	18	M6	10,0	9	5,2	5,1	M5	19	12	59,0	22630.0232
25	25	-	12	18	M6	10,0	9	5,2	5,1	M5	19	12	96,0	22630.0233
ダイア・ピン 固定用貫通穴付 - 図 2														
6	7	1,0	4	6	-	-	4	2,1	-	M2	-	4	1,0	22630.0240 ¹⁾
6	12	1,0	4	6	-	-	4	2,1	-	M2	-	4	1,5	22630.0241 ¹⁾
8	10	1,6	6	9	M3	-	6	2,6	-	M2,5	10	6	3,4	22630.0242
8	16	1,6	6	9	M3	-	6	2,6	-	M2,5	10	6	4,4	22630.0243

¹⁾ この型番は上からのみネジ止めできます。

d ₁ g6	l ₁	b	d ₂ k6	l ₂	d ₃	寸法						取付穴 D ₁ H7 [mm]	重量 [g]	製品番号
						d ₄	l ₄	d ₅	l ₅	d ₆	l ₆			
[mm]														
10	10	2,5	6	9	M3	5,0	6	2,6	2,6	M2,5	10	6	4,6	22630.0244
10	18	2,5	6	9	M3	5,0	6	2,6	2,6	M2,5	10	6	7,3	22630.0245
12	10	2,5	6	9	M3	5,0	6	2,6	2,6	M2,5	10	6	5,8	22630.0246
12	18	2,5	6	9	M3	5,0	6	2,6	2,6	M2,5	10	6	10,0	22630.0247
16	13	3,5	8	12	M4	6,5	8	3,3	3,1	M3	13	8	14,0	22630.0248
16	22	3,5	8	12	M4	6,5	8	3,3	3,1	M3	13	8	22,0	22630.0249
20	15	5,0	12	18	M6	10,0	9	5,2	5,1	M5	19	12	30,0	22630.0250
20	25	5,0	12	18	M6	10,0	9	5,2	5,1	M5	19	12	44,0	22630.0251
25	15	5,0	12	18	M6	10,0	9	5,2	5,1	M5	19	12	41,0	22630.0252
25	25	5,0	12	18	M6	10,0	9	5,2	5,1	M5	19	12	62,0	22630.0253

1) この型番は上からのみネジ止めできます。

応用例

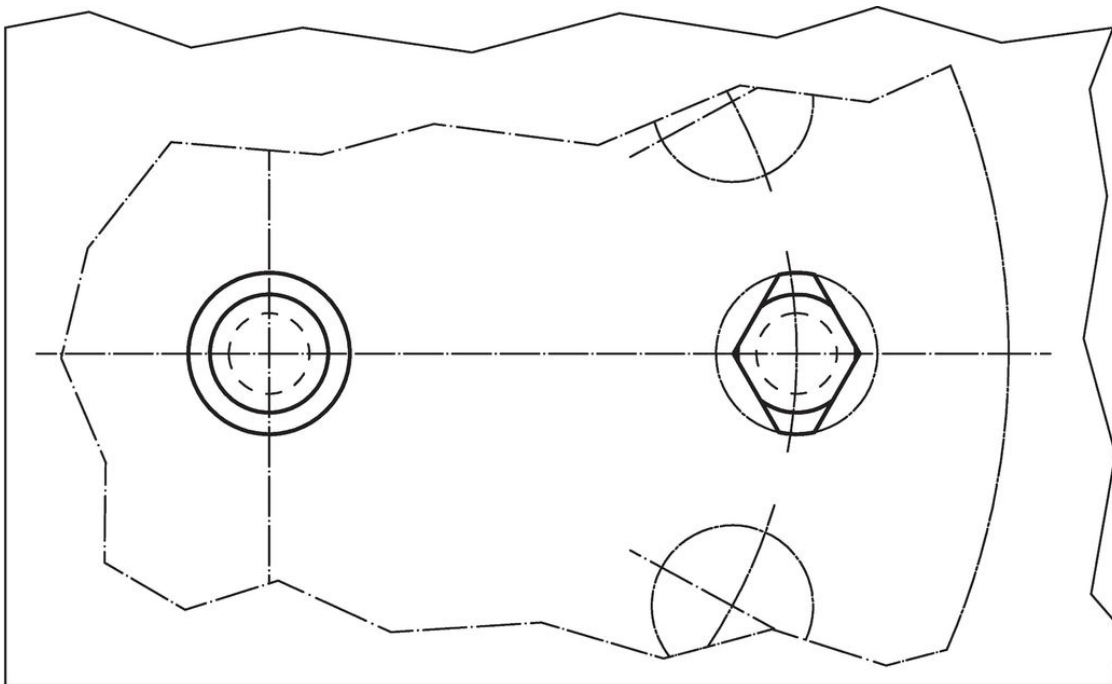

法令(コンプライアンス)

RoHS準拠

2011/65/EUと2015/863指令に適合しています

SVHC材の含有は無し

0.1%(質量%濃度)以上の高懸念物質(SVHC)は使用していません-2024年6月27日SVHCリスト対象.

プロポジション65の物質は含有していません

プロポジション65の指定物質は含まれていません
<https://www.P65Warnings.ca.gov/>

紛争物質は使用していません

本製品は、コンゴ民主共和国や隣国地域から産出されるチタン、錫、金、タングステンなどのいかなる「紛争鉱物」に由来する物質を使っていません。