

## インデックス・ボルト・リリースロック付 EH 22122.



### 製品説明

インデックスプランジャーは、インデックス用の穴と使います

### 材質

- 本体
- ・ スティール、黒染
  - ・ ステンレス鋼 1.4305 ( SUS303相当 )

操作ボタン

- ・ POM、赤

### ロック・ピン

- ・ スティール、焼入れ
- ・ ステンレス鋼 1.4305 ( SUS303相当 )、ニッケルメッキ

### ノブ

- ・ 熱可塑性樹脂PA 6、ブラックグレイ、マット

### 組立

ディスタンス・カラー ( EH 22120. ) を使って本体の取付高さを変えることができます。

### 取り扱い

赤いボタンを押しこみます。そのまま押した状態にするとロックピンは引抜くことができます。

### 更なる情報

### 備考

分解不可能  
ロック・ナットは別売りです。

### その他の製品

- ・ ロケーティングブッシュ、インデックスボルト用
- ・ ディスタンス・カラー、インデックスボルト用
- ・ 固定ブロック、インデックスボルト用

### 寸法図

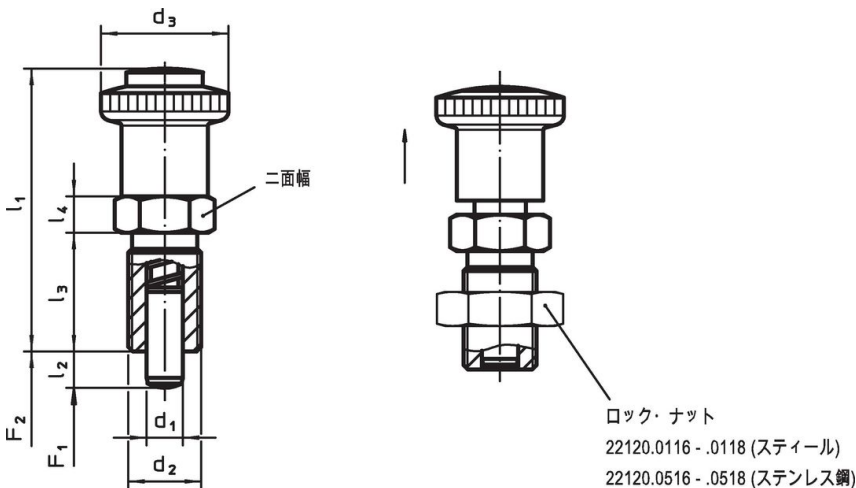

### 発注情報



d <sub>1</sub>	d <sub>2</sub>	寸法					二面幅	バネ力 <sup>1)</sup>		温度		質量	製品番号
		l <sub>2</sub> min.	d <sub>3</sub>	l <sub>1</sub> 約	l <sub>3</sub>	l <sub>4</sub>		F <sub>1</sub> 約	F <sub>2</sub> 約	min.	max.		
-0,02 -0,04													
[mm]													
[N]													
[°C]													
[g]													
6	M12 x 1,5	6	28	56	22	6	19	6,5	19	-30	80	45	22122.0005
6	M12 x 1,5	9	28	56	22	6	19	6,0	25	-30	80	45	22122.0010
8	M16 x 1,5	8	28	62	26	8	19	8,5	26	-30	80	73	22122.0015
8	M16 x 1,5	12	28	62	26	8	19	8,5	28	-30	80	74	22122.0020
10	M16 x 1,5	12	28	62	26	8	19	9,5	38	-30	80	75	22122.0025

<sup>1)</sup> 統計の平均値

d <sub>1</sub> -0,02 -0,04	d <sub>2</sub>	寸法					二面幅 [mm]	バネ力 <sup>1)</sup>		温度		重量 [g]	製品番号		
		l <sub>2</sub> min.	d <sub>3</sub>	l <sub>1</sub> 約	l <sub>3</sub>	l <sub>4</sub>		F <sub>1</sub> 約	F <sub>2</sub> 約	min.	max.				
[mm]													[N]	[°C]	[g]
<b>ステンレス鋼</b>															
6	M12 x 1,5	6	28	56	22	6	19	6,5	19	-30	80	45	22122.0105		
6	M12 x 1,5	9	28	56	22	6	19	6,0	25	-30	80	45	22122.0110		
8	M16 x 1,5	8	28	62	26	8	19	8,5	26	-30	80	73	22122.0115		
8	M16 x 1,5	12	28	62	26	8	19	8,5	28	-30	80	74	22122.0120		
10	M16 x 1,5	12	28	62	26	8	19	9,5	38	-30	80	75	22122.0125		

<sup>1)</sup> 統計的平均値

### アクセサリ

	寸法 d <sub>2</sub> [mm]	レンチサイズ [mm]	重量 [g]	製品番号
<b>鋼</b>				
	M12 x 1,5	18	7,5	22120.0116
	M16 x 1,5	24	15,0	22120.0118
<b>ステンレス鋼</b>				
	M12 x 1,5	18	7,5	22120.0516
	M16 x 1,5	24	15,0	22120.0518

### 法令(コンプライアンス)

詳細の法令情報については、目的の製品番号を選択してください。